

PROCESSO SELETIVO

5. PROVA OBJETIVA

Língua Portuguesa, Atualidades e Conhecimentos Específicos

OPERADOR DE CÂMERA

INSTRUÇÕES

- ♦ VOCÊ RECEBEU SUA FOLHA DE RESPOSTAS E ESTE CADERNO CONTENDO 50 QUESTÕES OBJETIVAS.
- ♦ CONFIRA SEU NOME E NÚMERO DE INSCRIÇÃO NA CAPA DESTE CADERNO.
- ♦ LEIA CUIDADOSAMENTE AS QUESTÕES E ESCOLHA A RESPOSTA QUE VOCÊ CONSIDERA CORRETA.
- ♦ RESPONDA A TODAS AS QUESTÕES.
- ♦ ASSINALE NA FOLHA DE RESPOSTAS, COM CANETA DE TINTA AZUL OU PRETA, A ALTERNATIVA QUE JULGAR CERTA.
- ♦ A DURAÇÃO DA PROVA É DE 3 HORAS.
- ♦ A SAÍDA DO CANDIDATO DO PRÉDIO SERÁ PERMITIDA APÓS TRANSCORRIDA A METADE DO TEMPO DE DURAÇÃO DA PROVA OBJETIVA.
- ♦ AO SAIR, VOCÊ ENTREGARÁ AO FISCAL A FOLHA DE RESPOSTAS E LEVARÁ ESTE CADERNO.

AGUARDE A ORDEM DO FISCAL PARA ABRIR ESTE CADERNO DE QUESTÕES.

Para responder às questões de números 01 e 02, leia a charge.



(www.chargeonline.com.br)

01. Considere as afirmações.

- I. Se o locutor se dirigisse ao público utilizando um vocativo, este deveria, obrigatoriamente, ser separado por vírgula: *Boa noite, telespectadores.*
- II. Em – *Tem que dar espetáculo.* – o termo *que* pode ser substituído por *de*, sem prejuízo de sentido à frase.
- III. O substantivo *espetáculo* é empregado na frase para reforçar a idéia de intensidade da chuva.

Está correto o que se afirma em

- (A) I, apenas.
- (B) III, apenas.
- (C) I e II, apenas.
- (D) II e III, apenas.
- (E) I, II e III.

02. Na expressão – *Noticiário barra-pesada* – passando o substantivo *Noticiário* para o plural, obtém-se:

- (A) Noticiários barra-pesadas.
- (B) Noticiários barras-pesadas.
- (C) Noticiários barras-pesado.
- (D) Noticiários barras-pesada.
- (E) Noticiários barras-pesados.

Leia o texto para responder às questões de números 03 a 10.

No mundo do radioteatro

Três meses após a sua inauguração, isto é, em dezembro de 1936, a Rádio Nacional passou a intercalar pequenas cenas de radioteatro entre números musicais.

A 6 de agosto de 1937, inaugurava-se o “Teatro em Casa” para a irradiação de peças completas, semanalmente. A inauguração, sob grande expectativa, realizou-se com a peça de Miguel Escudeiro – “Ó! Meu Irmão, Salva-me”. Atores e atrizes de teatro interpretaram os papéis.

O radioteatro iniciava a sua marcha de vitórias.

O dia 5 de junho de 1941 ficará na história do rádio brasileiro como a data mais importante do radioteatro. Exatamente às 10 e meia da manhã, o locutor anunciou:

— Senhoras e senhoritas, o famoso creme dental Colgate apresenta... o primeiro capítulo da empolgante novela de Leandro Blanco em adaptação de Gilberto Martins – E-M B-U-S-C-A-D-A F-E-L-I-C-I-D-A-D-E !!!

Um vento de emoção varreu o país de norte a sul. Era a primeira autêntica história seriada radiofônica, que haveria de durar 2 anos menos um mês, e que marcaria uma época, assinalando novos rumos, abrindo outros horizontes, expandindo negócios e as oportunidades artísticas.

Os patrocinadores de “Em busca da felicidade”, subestimando o êxito da iniciativa, prometeram fotografia dos artistas da novela e um álbum com o resumo dela aos ouvintes que enviassem um rótulo “Colgate”. No primeiro mês, chegaram 48 000 pedidos e as perspectivas eram de aumento em progressão geométrica. Cessou o oferecimento.

A primeira novela na Rádio Nacional provocou uma tempestade emocional entre os ouvintes. Pela primeira vez, na história do rádio brasileiro, cantores e locutores eram sobrepujados em popularidade pela comédia do radioteatro.

A novela tinha assegurado o seu triunfo. A ela pertencem até hoje horários dos melhores índices de audiência da rádio nacional. Quinze anos depois da primeira novela, ou seja, no momento em que a Rádio Nacional comemora 20 anos de existência, o radioteatro dispõe de alta percentagem, cerca de 50% das transmissões diárias, com exceção da madrugada, incluindo 14 novelas por dia.

Até dezembro de 1955, o Rádio-Teatro Nacional irradiou 861 novelas, as mais ouvidas do rádio brasileiro, segundo as mais seguras pesquisas de audiência.

Esse número equivale a mais de 11 756 horas de irradiação consecutiva. Isto significa que, depois de “Em busca da felicidade”, se o Rádio-Teatro resolvesse transmitir todas as novelas já irradiadas, noite e dia, incessantemente, gastaria 1 ano, quatro meses, quatro dias e vinte horas e meia.

O papel utilizado nesses 23 513 capítulos daria para erguer uma torre de 4 quilômetros de altura. Nesse mundo, registram-se cerca de 470 mil atuações de atores e atrizes, número superior ao da população da maioria das capitais brasileiras.

(www.locutor.info/Biblioteca/Historias_Cronica_Radio_Nacional_1956.doc. Adaptado)

03. O texto apresenta um breve histórico do radioteatro que,
- direcionado exclusivamente às mulheres, contou com produções de curta duração para não perder logo seu público.
 - apesar da desconfiança dos empresários e do público, teve, nos seus momentos iniciais, um relativo sucesso.
 - recebido com grande ansiedade pelo público, logrou rapidamente êxito como uma nova forma de entretenimento.
 - quando inaugurou o “Teatro em Casa”, não caiu no gosto dos ouvintes.
 - concebido como uma forma alternativa de diversão, não se tornou um novo campo de atuação profissional.
04. Os patrocinadores de “Em busca da felicidade” cessaram o oferecimento de fotografias e álbuns para os ouvintes, porque
- a adesão à promoção foi muito maior em relação às expectativas iniciais.
 - o público não mostrou um grande e genuíno interesse pela promoção.
 - a radionovela não teve uma grande repercussão entre os ouvintes.
 - a radionovela deixou de ser patrocinada pela empresa de creme dental.
 - as perspectivas de adesão mostravam a impopularidade da promoção.
05. Com a frase – ... *cantores e locutores eram sobrepujados em popularidade pela comédia do radioteatro*. – entende-se que a popularidade de cantores e locutores foi
- passageira.
 - ignorada.
 - ínfima.
 - intensa.
 - diminuída.
06. Observe as frases.
- Um vento de emoção varreu o país de norte a sul.
 - A primeira novela na Rádio Nacional provocou uma tempestade emocional entre os ouvintes.
 - O papel utilizado nesses 23 513 capítulos daria para erguer uma torre de 4 quilômetros de altura.
- É correto afirmar que ocorre linguagem figurada apenas em
- I, sendo que *vento* é uma forma de intensificar a emoção.
 - II, sendo que *tempestade* é uma forma de mostrar a transformação vivida pelas pessoas.
 - III, sendo que *torre* é uma forma de exagerar a expansão das radionovelas.
 - I e II, sendo que *vento* é uma forma de indicar a abrangência das transformações vividas e *tempestade*, a sua intensidade.
 - II e III, sendo que *tempestade* é uma forma de indicar a abrangência das transformações vividas e *torre*, o local dessas transformações.
07. Hoje, se uma rádio _____ transmitir todas as novelas já irradiadas, noite e dia, incessantemente, _____ 1 ano, quatro meses, quatro dias e vinte horas e meia.
- Assinale a alternativa que preenche, correta e respectivamente, os espaços da frase, conforme a norma padrão.
- resolver ... gastará
 - resolve ... gastava
 - resolvia ... gasta
 - resolveria ... gastasse
 - resolveu ... gaste
08. Assinale a alternativa correta quanto à concordância.
- Era intercalados entre os números musicais pequenas cenas de radioteatro.
 - Uma marcha de grandes vitórias foram iniciadas pelo radioteatro.
 - Duraram praticamente dois anos a primeira autêntica história seriada radiofônica.
 - Quando a Rádio Nacional faz 20 anos, cerca de 50% das transmissões incluem novelas.
 - Foi prometido fotografia dos artistas e álbum a quem enviassem um rótulo “Colgate”.
09. Analise as frases quanto à correção gramatical e à significação.
- Até hoje, os horários dos melhores índices de audiência da rádio nacional pertencem à novelas.
 - Se gastaria 1 ano, quatro meses, quatro dias e vinte horas e meia para transmitir todas as novelas já irradiadas, noite e dia, incessantemente.
 - Quando a Rádio Nacional comemora 20 anos de existência, o radioteatro conta de alta percentagem de transmissões diárias.
- Nas frases, verifica-se, respectivamente, erro quanto à
- crase, pontuação e concordância.
 - crase, colocação pronominal e regência.
 - regência, colocação pronominal e concordância.
 - pontuação, pontuação e crase.
 - concordância, concordância e crase.
10. Os artistas que trabalhavam na novela ficaram, algum tempo, praticamente impedidos de _____ pelas ruas, tal reboliço que provocava a sua aparição. Um deles, _____ papel era de vilão, teve de se refugiar numa casa comercial, em face da revolta de um grupo que _____ reconheceu.
- (www.locutor.info/Biblioteca/Historias_Cronica_Radio_Nacional_1956.doc. Adaptado)
- Os espaços do trecho devem ser preenchidos, correta e respectivamente, com
- trafegar ... que o ... lhe
 - traficar ... que ... o
 - trafegar ... o qual ... lhe
 - traficar ... cujo o ... lhe
 - trafegar ... cujo ... o

ATUALIDADES

11. A tocha olímpica que deverá permanecer acesa durante o período dos Jogos Olímpicos, em Pequim, foi recebida com fortes manifestações nas cidades por onde passou: em Atenas, Paris, Londres, São Francisco e por fim em Buenos Aires, os manifestantes gritavam palavras de ordem contra a China devido
- (A) às denúncias de trabalho infantil nas suas indústrias.
 - (B) aos graves problemas ambientais existentes no país.
 - (C) ao governo ditatorial que existe no país há várias décadas.
 - (D) às restrições que o governo tem feito ao Comitê Olímpico Internacional.
 - (E) ao seu envolvimento político-militar com o Tibete.
12. *Meu dever primordial é não me prender a quadros, nem muito menos obstruir o caminho das pessoas mais jovens, mas sim contribuir com experiências e idéias cujo modesto valor provém da época excepcional que me coube viver.*
- Este é um trecho de uma carta, escrita em fevereiro de 2008, por um velho líder latino-americano renunciando ao poder. Este líder é
- (A) Hugo Chávez.
 - (B) Álvaro Uribe.
 - (C) Fidel Castro.
 - (D) Rafael Correa.
 - (E) Raul Reys.
13. As pesquisas de células-tronco embrionárias para uso medicinal têm sido intensamente debatidas por diferentes grupos políticos e religiosos. Os grupos contrários apresentam como um dos argumentos
- (A) o fator econômico, pois as pesquisas são caras e sem perspectivas de sucesso em curto prazo.
 - (B) o problema das patentes, pois a tecnologia dessas pesquisas é japonesa.
 - (C) o fraco desempenho dos cientistas brasileiros para desenvolver essas pesquisas.
 - (D) a questão ética, pois a extração de células-tronco para pesquisas destrói os embriões.
 - (E) o desvio de recursos que poderiam ser empregados na pesquisa de vacinas contra a tuberculose.
14. Essa nova instituição financeira, criada recentemente, abre espaço para que a cidade de São Paulo possa se tornar um dos grandes centros financeiros do mundo. Trata-se da instituição que, provisoriamente, denomina-se
- (A) Bolsa Bandeirante, que negociará ações do mundo inteiro.
 - (B) Bolsa de Futuros, que negociará ações de empresas chinesas.
 - (C) Nova Bolsa, que será a maior bolsa de valores da América Latina.
 - (D) Bovespa, que, em termos econômicos, ultrapassará a Bolsa de Brasília.
 - (E) Record Empreendimentos, que é formada pela fusão de bancos privados.

15. O vazamento de informações de um dossiê sobre gastos com cartões corporativos realizados pelo então presidente Fernando Henrique Cardoso movimentou a imprensa durante o mês de abril. A imprensa tem sistematicamente acusado
- (A) o Ministério da Fazenda.
 - (B) o Ministério do Planejamento.
 - (C) a Casa Civil da presidência da República.
 - (D) o Ministério da Justiça.
 - (E) a Secretaria Especial de Política da Igualdade Racial.
16. Observe a charge.



(Folha de S.Paulo, 10.04. 2008)

A charge faz alusão ao desmatamento que ocorre no Brasil e que afeta, principalmente,

- (A) o cerrado.
 - (B) a mata atlântica.
 - (C) a mata dos cocais.
 - (D) o pantanal.
 - (E) a floresta amazônica.
17. Não é a primeira vez que ocorrem conflitos de terras envolvendo fazendeiros e grupos indígenas. O caso mais recente, em abril deste ano, envolveu confrontos entre rizicultores e polícia no estado
- (A) do Pará.
 - (B) de Roraima.
 - (C) do Acre.
 - (D) do Mato Grosso.
 - (E) de Tocantins.

18. Observe a imagem a seguir:



(Carta Capital, 16.04.2008)

A renegociação do Tratado de Itaipu foi um dos principais temas defendidos pelos candidatos à presidência do Paraguai. Essa renegociação diz respeito, principalmente,

- (A) à devolução das terras paraguaias invadidas pelas águas do lago da represa de Itaipu.
 - (B) à composição da diretoria da Empresa de Itaipu, toda ela brasileira.
 - (C) à manutenção dos 50% de trabalhadores paraguaios na usina, dado ignorado pelo Brasil.
 - (D) ao perdão da dívida contraída pelo Paraguai quando da construção da usina.
 - (E) ao aumento do preço da energia paraguaia que é vendida para o Brasil.
19. *O dia em que meus pais saíram de férias* foi indicado para concorrer ao Oscar de filme estrangeiro, mas não chegou a ser classificado. O filme trata
- (A) do comércio de drogas nas favelas do Rio.
 - (B) da prostituição infantil no interior do Brasil.
 - (C) das crianças que vivem nas ruas de São Paulo.
 - (D) do período da ditadura militar.
 - (E) dos conflitos de terra no Nordeste brasileiro.
20. Os enormes congestionamentos observados diariamente na cidade de São Paulo fazem parte do noticiário de quase todos os jornais televisivos mostrados para todo o país. Sobre esse assunto, analise as afirmações:
- I. A frota de veículos da cidade de São Paulo é a maior do Brasil.
 - II. Estudam-se medidas como o rodízio de veículos para reduzir os congestionamentos.
 - III. Muitos habitantes têm substituído o transporte coletivo pelo individual, o que aumenta o número de veículos nas ruas.
- Está correto somente o que se afirma em
- (A) I.
 - (B) I e II.
 - (C) I e III.
 - (D) II.
 - (E) II e III.

CONHECIMENTOS ESPECÍFICOS

21. A lente padrão para a câmera de TV possui os seguintes elementos:
- (A) lente de foco, zoom, íris.
 - (B) lente de foco, filtro, zoom.
 - (C) filtro, controle de zoom, íris.
 - (D) macro, zoom, íris.
 - (E) controle de foco, íris, macro.
22. O ponto focal é o plano perpendicular à lente da câmera onde se obtém a melhor definição de imagem. Assinale a alternativa correta para, de uma maneira prática, ajustar-se o melhor ponto focal para o plano desejado na cena.
- (A) Abrir todo o zoom para o plano geral; ajustar o anel de foco no ponto de melhor definição da imagem; fechar o zoom ao plano de enquadramento desejado.
 - (B) Abrir toda a íris; ajustar o zoom ao plano de enquadramento desejado; ajustar a lente de foco para o ponto de melhor definição da imagem.
 - (C) Fechar a íris para evitar o excesso de luz; abrir totalmente o zoom; ajustar o anel de foco para o ponto de melhor definição da imagem.
 - (D) Fechar o zoom no objeto desejado; fechar totalmente a íris; ajustar a lente de foco para o ponto de melhor definição da imagem.
 - (E) Fechar o zoom no objeto desejado; ajustar o anel da lente de foco no ponto de melhor definição; abrir o zoom ao plano de enquadramento desejado.
23. Para se obter o centro de interesse na tela pelo efeito do foco seletivo deve-se adotar os seguintes procedimentos:
- (A) aumentar a intensidade da iluminação para reduzir a profundidade de campo, manter os personagens no mesmo alinhamento da câmera, mover o anel do foco para o infinito a fim de determinar o ponto focal exatamente no plano do personagem.
 - (B) colocar os personagens no mesmo alinhamento de enquadramento da câmera, sendo o primeiro mais próximo, e o segundo mais distante da câmera, fechar o zoom o máximo possível, mantendo-se os dois personagens no enquadramento, ajustar o foco no primeiro plano, durante a gravação mover apenas o anel de foco, levando o ponto focal do primeiro para o segundo plano.
 - (C) aproximar a câmera do personagem do primeiro plano, fechar o zoom até o personagem no segundo plano, ajustar o foco no primeiro e durante a gravação mover o anel de foco até que a profundidade de campo esteja no plano do segundo personagem.
 - (D) distanciar a câmera do primeiro plano, aumentar a intensidade de luz, manter o zoom em plano de médio para aberto, mover o anel de foco do segundo para o primeiro plano.
 - (E) colocar os personagens no mesmo alinhamento de enquadramento da câmera, sendo o primeiro mais próximo, e o segundo mais distante da câmera, abrir o zoom o máximo possível, mantendo-se os dois personagens no enquadramento, ajustar o foco no primeiro plano, durante a gravação mover apenas o anel de íris, levando o ponto focal do primeiro para o segundo plano.

24. Sobre o sistema ótico da câmera e o efeito visual, é correto afirmar que
- (A) quanto mais fechado o zoom, maior a profundidade de campo.
 - (B) zoom aberto ou fechado não interfere na profundidade de campo.
 - (C) zoom totalmente aberto facilita o ajuste do campo focal.
 - (D) quanto mais fechado o zoom, menor a profundidade de campo.
 - (E) a profundidade de campo não é alterada com as diferentes posições de íris ou zoom.
25. A abertura da íris provoca alterações no resultado da imagem sob o ponto de vista profundidade de campo e aberração cromática. Assinale a alternativa correta.
- (A) Íris mais aberta aumenta a profundidade de campo e diminui a chroma.
 - (B) Íris mais aberta aumenta a profundidade de campo e aumenta a chroma.
 - (C) Íris mais fechada aumenta a profundidade de campo e diminui a chroma.
 - (D) Íris mais fechada diminui a profundidade de campo e aumenta a chroma.
 - (E) Íris mais aberta diminui a profundidade de campo e diminui a chroma.
26. Considere o set de gravação um ambiente aberto que recebe 90% da iluminação vinda da luz do dia (luz externa). A cena deverá ser iluminada com refletores cuja lâmpada é de 3.200 °K. Para manter a fidelidade das cores nas imagens registradas pela câmera, dentre as opções seguintes, você escolhe:
- (A) usar o filtro de câmera em 3.200 °K e colocar gelatina âmbar nos refletores.
 - (B) fazer o balanceamento de branco sem filtros nem gelatinas.
 - (C) usar o filtro de câmera em 5.600 °K e colocar gelatina azul nos refletores.
 - (D) registrar a cena com o filtro de câmera em 3.200 °K.
 - (E) registrar a cena com o filtro de câmera em 5.600 °K sem gelatinas nos refletores.
27. O balanceamento de branco tem por finalidade permitir que a câmera registre as imagens com a fidelidade de cor da cena, conforme a iluminação do set de gravação.
- Considerando que o set de gravação é dentro do estúdio, a iluminação utilizada é toda com a temperatura de cor de 3.200 °K. Nesse caso, o filtro de câmera a ser utilizado deve ser
- (A) fechado.
 - (B) para 3.200 °K.
 - (C) para 5.600 °K.
 - (D) para 5.600 °K + ¼ ND.
 - (E) 6.200 °K.
28. Assinale a alternativa que descreve os passos para a correta operação na câmera para balanceamento de branco.
- (A) 1 - Enquadrar um anteparo branco sob a iluminação da cena.
2 - Colocar o filtro de câmera para o tipo de luz utilizada na cena.
3 - Fechar a íris.
4 - Acionar a chave WB para a posição de balanceamento de branco.
 - (B) 1 - Enquadrar um anteparo branco sob a iluminação da cena.
2 - Fechar a íris.
3 - Colocar o filtro de câmera para o tipo de luz utilizada na cena.
4 - Acionar a chave WB para a posição de balanceamento de branco.
 - (C) 1 - Enquadrar um anteparo azul sob a iluminação da cena.
2 - Colocar o filtro de câmera para 3.200 °K.
3 - Ajustar a abertura da íris para a correta exposição da luz enquadrada.
4 - Acionar a chave WB para a posição de balanceamento de branco.
 - (D) 1 - Enquadrar um anteparo branco sob a iluminação da cena.
2 - Colocar o filtro de câmera para o tipo de luz utilizada na cena.
3 - Ajustar a abertura da íris para a correta exposição da luz enquadrada.
4 - Acionar a chave WB para a posição de balanceamento de branco.
 - (E) 1 - Enquadrar um anteparo azul sob a iluminação da cena.
2 - Ajustar a abertura da íris para f/5,6.
3 - Colocar o filtro de câmera para o tipo de luz utilizada na cena.
4 - Acionar a chave WB para a posição de balanceamento de preto.

29. Se a cena a ser registrada acontece em local com excesso de luz, por exemplo, numa praia, a íris automática fechará excessivamente. Neste caso, o filtro que você utiliza para permitir a íris trabalhar em abertura mais adequada é o
- (A) polarizador.
 (B) sépia.
 (C) ND.
 (D) *cross screen*.
 (E) azul.
30. Ao registrar objetos de cena que refletem muitos pontos de luz, tais como superfícies plásticas, vidros, superfície da água, o filtro que deve ser utilizado para eliminar os reflexos indesejados é o
- (A) polarizador.
 (B) *fog effect*.
 (C) ND.
 (D) *cross screen*.
 (E) azul.
31. O filtro utilizado para criar a sensação de neblina é o
- (A) polarizador.
 (B) sépia.
 (C) *fog effect*.
 (D) *cross screen*.
 (E) azul.
32. Para registrar um movimento de cena e dar a impressão que o espectador está caminhando entre os personagens, o movimento de câmera que deve ser utilizado é o
- (A) *zoom-out*.
 (B) *zoom-in*.
 (C) pan para a direita.
 (D) pan para a esquerda.
 (E) *dolly-in*.
33. O movimento de câmera denominado “pan” ou panorâmica, é quando a câmera é
- (A) movimentada horizontalmente sobre o próprio eixo.
 (B) movimentada sendo deslocada lateralmente.
 (C) movimentada sendo deslocada para frente ou para trás.
 (D) movimentada para cima ou para baixo, subindo ou descendo o tripé.
 (E) inclinada levemente para o lado.

34. Observe a figura 01. Qual o diagrama de iluminação entre os apresentados a seguir corresponde à iluminação utilizada na cena? Assinale a alternativa correta.

Figura 01

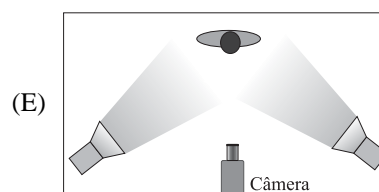
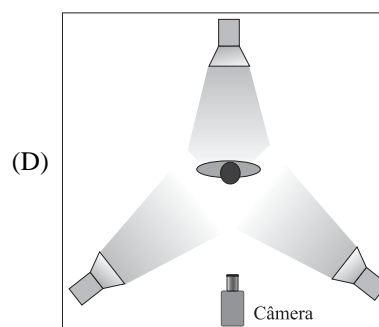
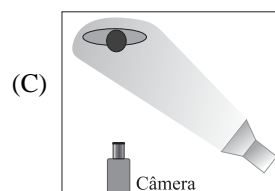
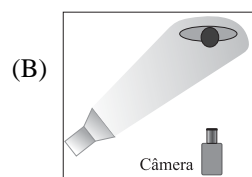
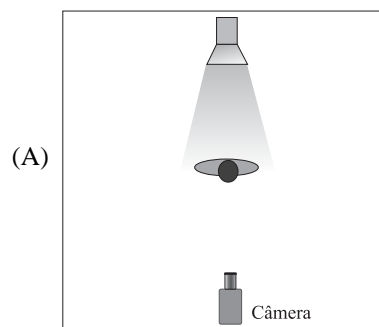

35. Observe a figura 02. Qual o diagrama de iluminação entre os apresentados a seguir corresponde à iluminação utilizada na cena? Assinale a alternativa correta.

Figura 02

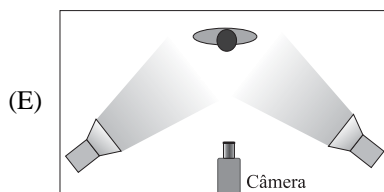
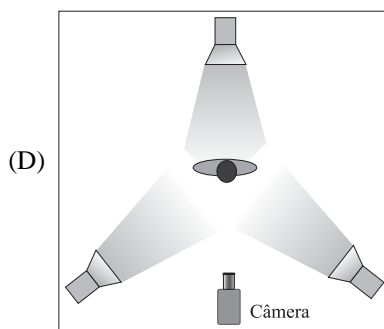
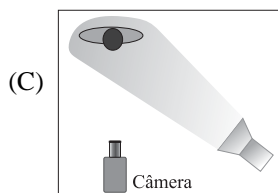
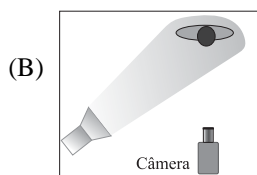
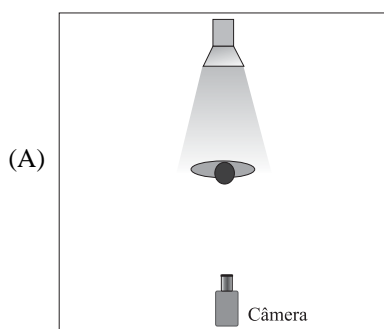

36. A iluminação de três pontos é obtida com a seguinte composição:

- (A) dois refletores (*key-light*) posicionados frontais à pessoa a ser iluminada e laterais à posição da câmera e um refletor (*fill-light*) posicionado frontal ao objeto na lateral oposta à posição da câmera em relação aos *key-light*.
- (B) uma luz-chave (*key-light*) posicionada lateral à posição da câmera; uma luz atenuante (*fill-light*) posicionada lateral à posição da câmera oposta à luz-chave e uma contra-luz (*back-light*) posicionada atrás da pessoa a ser iluminada.
- (C) uma luz-chave (*key-light*) posicionada no mesmo eixo da câmera; duas contra-luz (*back-light*) posicionadas atrás da pessoa a ser iluminada.
- (D) uma luz-chave (*key-light*) posicionada no mesmo eixo da câmera; uma luz atenuante (*fill-light*) posicionada à esquerda da câmera e uma luz atenuante (*fill-light*) posicionada à direita da câmera.
- (E) uma luz-chave (*key-light*) posicionada no mesmo eixo da câmera em plano alto; uma luz atenuante (*fill-light*) posicionada no mesmo eixo da câmera em plano baixo e uma contra-luz (*back-light*) posicionada lateralmente por trás da pessoa a ser iluminada.

37. Para uma iluminação temática de alta dramaticidade na cena, é indicado o uso de refletores de luz dura que geram sombras bem definidas. Qual o refletor você indica para obter essa sensação temática de alta dramaticidade? Assinale a alternativa correta.

- (A) *Soft-light*.
- (B) Calha de luz fria.
- (C) Luz de Ciclorama.
- (D) *Skin-light*.
- (E) *Spot fresnel*.

38. Considere que você precisa registrar uma cena com a câmera em movimento durante a ação. Para obtenção de uma cena com a câmera em movimento, porém com a maior estabilização possível da imagem, o tipo de suporte de câmera que você solicitará é o

- (A) tripé com nível de bolha.
- (B) grua.
- (C) steady-cam.
- (D) monopé.
- (E) apenas o ombro.

39. O Ponto de Ouro Grego é um referencial para o enquadramento com o objetivo de tornar o centro de interesse da cena em destaque. Com base nas regras do Ponto de Ouro Grego, ao dividir uma tela em quatro quadrantes, em qual quadrante um objeto deverá ser posicionado para ser notado primeiro pelo telespectador?
- (A) No primeiro quadrante.
 - (B) No segundo quadrante.
 - (C) No terceiro quadrante.
 - (D) No quarto quadrante.
 - (E) Centralizado na tela.
40. Segundo a técnica das linhas na composição da imagem a ser enquadrada, em que posição deve ser colocado um elemento de cena para que seja observado primeiro pelo telespectador?
- (A) No centro das linhas paralelas.
 - (B) Fora dos limites das linhas curvas.
 - (C) No oposto do ponto de fuga das linhas convergentes.
 - (D) No ponto de fuga das linhas convergentes.
 - (E) As linhas que formam a imagem não afetam o elemento de cena a ser notado primeiramente.
41. Com relação ao contraste de cena, ao focalizar um personagem, obtém-se a melhor exposição e textura para o rosto na seguinte situação:
- (A) fundo mais claro que o personagem, tendendo para fundo branco, provoca clareamento na textura da pele.
 - (B) fundo mais claro que o personagem, tendendo para fundo branco, melhora a textura da pele.
 - (C) fundo mais escuro que o personagem melhora a textura da pele com melhor exposição para o rosto.
 - (D) fundo com o mesmo tom de cinza da pele do personagem dá destaque ao rosto.
 - (E) a diferença de contraste entre o personagem e o fundo não altera a qualidade do tom de pele.
42. Captar áudio em campo aberto torna a qualidade vulnerável ao ambiente da gravação. O microfone indicado para essas situações é o
- (A) direcional.
 - (B) omni-direcional.
 - (C) de lapela, sem fio.
 - (D) de lapela, com fio.
 - (E) de eletreto.
43. Captação de áudio em ambiente aberto pode sofrer interferências do vento. O recurso que deve ser utilizado para atenuar essas interferências é o
- (A) equalizador gráfico.
 - (B) mixer de áudio com equalização paramétrica.
 - (C) microfone de lapela sob a roupa do emissor.
 - (D) protetor *wind-screen* no microfone.
 - (E) protetor de sol para o personagem e microfone.
44. O nível de áudio em captação externa deve ser ajustado dentro de padrões técnicos recomendados para não prejudicar a qualidade sonora. Qual o nível de áudio é indicado para a captação de voz em externa? Assinale a alternativa correta.
- (A) Deixar o áudio da câmera em AGC (Automatic Gain Control) para que a própria câmera controle o nível.
 - (B) Operar o áudio da câmera em manual e modular o áudio em 0 dB pelo VU do gravador da câmera.
 - (C) Modular o áudio em +4 dB pelo VU do gravador.
 - (D) Modular o áudio em -6 dB pelo VU do gravador.
 - (E) Modular o áudio em -10 dB pelo VU do gravador.
45. O áudio direto captado em cenas externas enriquece as edições jornalísticas. Ao captar o áudio ambiente das cenas registradas para ilustrar as edições, você registra a gravação da seguinte forma:
- (A) desliga o áudio para não interferir nas imagens a serem editadas.
 - (B) à medida que vai gravando as imagens, vai narrando em *off* a descrição de cada imagem gravada, para orientar o editor.
 - (C) ajusta a gravação de áudio em manual, com modulação em -20 dB no VU do gravador.
 - (D) ajusta a gravação de áudio em AGC, para manter os níveis padronizados a fim de facilitar a edição.
 - (E) grava apenas imagens.
46. Para registrar áudio no gravador da câmera, extraído diretamente de outro equipamento, como uma mesa de áudio, você deve configurar a entrada de áudio no gravador da seguinte forma:
- (A) conectar o microfone na entrada da câmera e captar diretamente da caixa de som do local do evento.
 - (B) captar o áudio diretamente da saída de fones da mesa de áudio do evento.
 - (C) conectar o cabo de áudio originado da mesa de áudio na entrada da câmera e selecionar a chave de entrada para a posição de *mic-rear*.
 - (D) conectar o cabo de áudio originado da mesa de áudio na entrada da câmera e selecionar a chave de entrada para a posição de *mic-front*.
 - (E) conectar o cabo de áudio originado da mesa de áudio na entrada da câmera e selecionar a chave de seleção para a posição de *line*.

47. Dos seguintes padrões de teste, assinale o que deve ser utilizado para o ajuste do nível de cinza da câmera.

(A) *Color Bars.*



(B) EIA 1956.

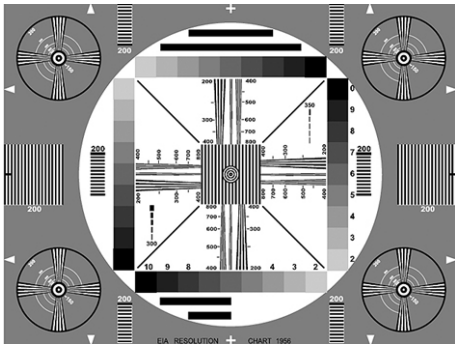

(C) *Grayscale.*

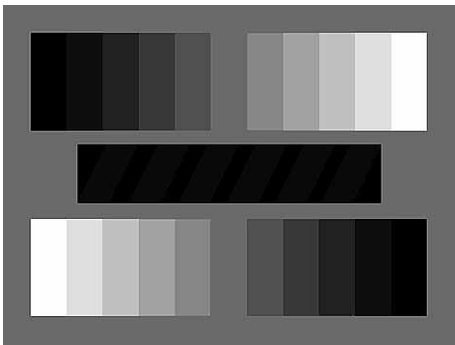

(D) *Multiburst.*

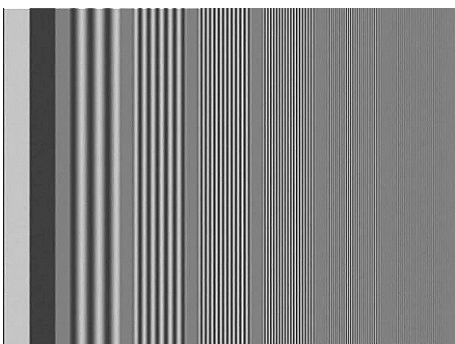

(E) Paisagem.



48. Dos seguintes padrões de teste, assinale o que é indicado para ajustes de imagem do monitor de vídeo NTSC.

(A) *Color Bars.*



(B) EIA 1956.

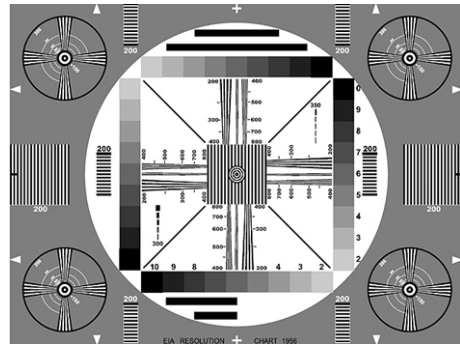

(C) *Grayscale.*

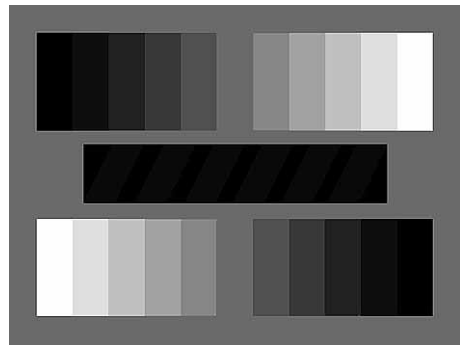

(D) *Multiburst.*

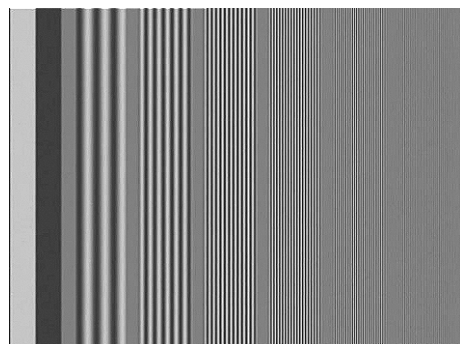

(E) Paisagem.



49. Na figura, vemos uma cena do filme Indiana Jones, produzida originalmente no formato 16 x 9, vista em um televisor formato 4 x 3. Trata-se da adaptação de formato



- (A) *pillar-box* ou *edge-blank*.
(B) *anamorphics wide screem*.
(C) *letter-box*.
(D) *crop*.
(E) *anamorphics squeeze*.
50. Na figura, vemos uma cena da novela Sete Pecados, da Rede Globo, produzida originalmente no formato 4 x 3, vista em um televisor formato 16 x 9. Trata-se da adaptação de formato



- (A) *pillar-box* ou *edge-blank*.
(B) *anamorphics wide screem*.
(C) *letter-box*.
(D) *crop*.
(E) *anamorphics squeeze*.

