



FUNDAÇÃO FLORESTAL

CONCURSO PÚBLICO

7. PROVA OBJETIVA

TÉCNICO DE RECURSOS AMBIENTAIS

(CÓDIGOS 037, 042, 044, 046, 047 E 049)

- ♦ VOCÊ RECEBEU SUA FOLHA DE RESPOSTAS E ESTE CADERNO CONTENDO **50** QUESTÕES OBJETIVAS.
- ♦ CONFIRA SEU NOME E NÚMERO DE INSCRIÇÃO IMPRESSOS NA CAPA DESTA CADERNO.
- ♦ LEIA CUIDADOSAMENTE AS QUESTÕES E ESCOLHA A RESPOSTA QUE VOCÊ CONSIDERA CORRETA.
- ♦ RESPONDA A TODAS AS QUESTÕES.
- ♦ MARQUE, NA FOLHA INTERMEDIÁRIA DE RESPOSTAS, LOCALIZADA NO VERSO DESTA PÁGINA, A LETRA CORRESPONDENTE À ALTERNATIVA QUE VOCÊ ESCOLHEU.
- ♦ TRANSCREVA PARA A FOLHA DE RESPOSTAS, COM CANETA DE TINTA AZUL OU PRETA, TODAS AS RESPOSTAS ANOTADAS NA FOLHA INTERMEDIÁRIA DE RESPOSTAS.
- ♦ A DURAÇÃO DA PROVA É DE **3** HORAS.
- ♦ A SAÍDA DO CANDIDATO DA SALA SERÁ PERMITIDA APÓS TRANSCORRIDA A METADE DO TEMPO DE DURAÇÃO DA PROVA.
- ♦ AO SAIR, VOCÊ ENTREGARÁ AO FISCAL A FOLHA DE RESPOSTAS E ESTE CADERNO, PODENDO DESTACAR ESTA CAPA PARA FUTURA CONFERÊNCIA COM O GABARITO A SER DIVULGADO.

AGUARDE A ORDEM DO FISCAL PARA ABRIR ESTE CADERNO DE QUESTÕES.



FUNDAÇÃO FLORESTAL

FOLHA INTERMEDIÁRIA DE RESPOSTAS

QUESTÃO	RESPOSTA				
01	<input type="checkbox"/> A	<input type="checkbox"/> B	<input type="checkbox"/> C	<input type="checkbox"/> D	<input type="checkbox"/> E
02	<input type="checkbox"/> A	<input type="checkbox"/> B	<input type="checkbox"/> C	<input type="checkbox"/> D	<input type="checkbox"/> E
03	<input type="checkbox"/> A	<input type="checkbox"/> B	<input type="checkbox"/> C	<input type="checkbox"/> D	<input type="checkbox"/> E
04	<input type="checkbox"/> A	<input type="checkbox"/> B	<input type="checkbox"/> C	<input type="checkbox"/> D	<input type="checkbox"/> E
05	<input type="checkbox"/> A	<input type="checkbox"/> B	<input type="checkbox"/> C	<input type="checkbox"/> D	<input type="checkbox"/> E

06	<input type="checkbox"/> A	<input type="checkbox"/> B	<input type="checkbox"/> C	<input type="checkbox"/> D	<input type="checkbox"/> E
07	<input type="checkbox"/> A	<input type="checkbox"/> B	<input type="checkbox"/> C	<input type="checkbox"/> D	<input type="checkbox"/> E
08	<input type="checkbox"/> A	<input type="checkbox"/> B	<input type="checkbox"/> C	<input type="checkbox"/> D	<input type="checkbox"/> E
09	<input type="checkbox"/> A	<input type="checkbox"/> B	<input type="checkbox"/> C	<input type="checkbox"/> D	<input type="checkbox"/> E
10	<input type="checkbox"/> A	<input type="checkbox"/> B	<input type="checkbox"/> C	<input type="checkbox"/> D	<input type="checkbox"/> E

11	<input type="checkbox"/> A	<input type="checkbox"/> B	<input type="checkbox"/> C	<input type="checkbox"/> D	<input type="checkbox"/> E
12	<input type="checkbox"/> A	<input type="checkbox"/> B	<input type="checkbox"/> C	<input type="checkbox"/> D	<input type="checkbox"/> E
13	<input type="checkbox"/> A	<input type="checkbox"/> B	<input type="checkbox"/> C	<input type="checkbox"/> D	<input type="checkbox"/> E
14	<input type="checkbox"/> A	<input type="checkbox"/> B	<input type="checkbox"/> C	<input type="checkbox"/> D	<input type="checkbox"/> E
15	<input type="checkbox"/> A	<input type="checkbox"/> B	<input type="checkbox"/> C	<input type="checkbox"/> D	<input type="checkbox"/> E

16	<input type="checkbox"/> A	<input type="checkbox"/> B	<input type="checkbox"/> C	<input type="checkbox"/> D	<input type="checkbox"/> E
17	<input type="checkbox"/> A	<input type="checkbox"/> B	<input type="checkbox"/> C	<input type="checkbox"/> D	<input type="checkbox"/> E
18	<input type="checkbox"/> A	<input type="checkbox"/> B	<input type="checkbox"/> C	<input type="checkbox"/> D	<input type="checkbox"/> E
19	<input type="checkbox"/> A	<input type="checkbox"/> B	<input type="checkbox"/> C	<input type="checkbox"/> D	<input type="checkbox"/> E
20	<input type="checkbox"/> A	<input type="checkbox"/> B	<input type="checkbox"/> C	<input type="checkbox"/> D	<input type="checkbox"/> E

21	<input type="checkbox"/> A	<input type="checkbox"/> B	<input type="checkbox"/> C	<input type="checkbox"/> D	<input type="checkbox"/> E
22	<input type="checkbox"/> A	<input type="checkbox"/> B	<input type="checkbox"/> C	<input type="checkbox"/> D	<input type="checkbox"/> E
23	<input type="checkbox"/> A	<input type="checkbox"/> B	<input type="checkbox"/> C	<input type="checkbox"/> D	<input type="checkbox"/> E
24	<input type="checkbox"/> A	<input type="checkbox"/> B	<input type="checkbox"/> C	<input type="checkbox"/> D	<input type="checkbox"/> E
25	<input type="checkbox"/> A	<input type="checkbox"/> B	<input type="checkbox"/> C	<input type="checkbox"/> D	<input type="checkbox"/> E

QUESTÃO	RESPOSTA				
26	<input type="checkbox"/> A	<input type="checkbox"/> B	<input type="checkbox"/> C	<input type="checkbox"/> D	<input type="checkbox"/> E
27	<input type="checkbox"/> A	<input type="checkbox"/> B	<input type="checkbox"/> C	<input type="checkbox"/> D	<input type="checkbox"/> E
28	<input type="checkbox"/> A	<input type="checkbox"/> B	<input type="checkbox"/> C	<input type="checkbox"/> D	<input type="checkbox"/> E
29	<input type="checkbox"/> A	<input type="checkbox"/> B	<input type="checkbox"/> C	<input type="checkbox"/> D	<input type="checkbox"/> E
30	<input type="checkbox"/> A	<input type="checkbox"/> B	<input type="checkbox"/> C	<input type="checkbox"/> D	<input type="checkbox"/> E

31	<input type="checkbox"/> A	<input type="checkbox"/> B	<input type="checkbox"/> C	<input type="checkbox"/> D	<input type="checkbox"/> E
32	<input type="checkbox"/> A	<input type="checkbox"/> B	<input type="checkbox"/> C	<input type="checkbox"/> D	<input type="checkbox"/> E
33	<input type="checkbox"/> A	<input type="checkbox"/> B	<input type="checkbox"/> C	<input type="checkbox"/> D	<input type="checkbox"/> E
34	<input type="checkbox"/> A	<input type="checkbox"/> B	<input type="checkbox"/> C	<input type="checkbox"/> D	<input type="checkbox"/> E
35	<input type="checkbox"/> A	<input type="checkbox"/> B	<input type="checkbox"/> C	<input type="checkbox"/> D	<input type="checkbox"/> E

36	<input type="checkbox"/> A	<input type="checkbox"/> B	<input type="checkbox"/> C	<input type="checkbox"/> D	<input type="checkbox"/> E
37	<input type="checkbox"/> A	<input type="checkbox"/> B	<input type="checkbox"/> C	<input type="checkbox"/> D	<input type="checkbox"/> E
38	<input type="checkbox"/> A	<input type="checkbox"/> B	<input type="checkbox"/> C	<input type="checkbox"/> D	<input type="checkbox"/> E
39	<input type="checkbox"/> A	<input type="checkbox"/> B	<input type="checkbox"/> C	<input type="checkbox"/> D	<input type="checkbox"/> E
40	<input type="checkbox"/> A	<input type="checkbox"/> B	<input type="checkbox"/> C	<input type="checkbox"/> D	<input type="checkbox"/> E

41	<input type="checkbox"/> A	<input type="checkbox"/> B	<input type="checkbox"/> C	<input type="checkbox"/> D	<input type="checkbox"/> E
42	<input type="checkbox"/> A	<input type="checkbox"/> B	<input type="checkbox"/> C	<input type="checkbox"/> D	<input type="checkbox"/> E
43	<input type="checkbox"/> A	<input type="checkbox"/> B	<input type="checkbox"/> C	<input type="checkbox"/> D	<input type="checkbox"/> E
44	<input type="checkbox"/> A	<input type="checkbox"/> B	<input type="checkbox"/> C	<input type="checkbox"/> D	<input type="checkbox"/> E
45	<input type="checkbox"/> A	<input type="checkbox"/> B	<input type="checkbox"/> C	<input type="checkbox"/> D	<input type="checkbox"/> E

46	<input type="checkbox"/> A	<input type="checkbox"/> B	<input type="checkbox"/> C	<input type="checkbox"/> D	<input type="checkbox"/> E
47	<input type="checkbox"/> A	<input type="checkbox"/> B	<input type="checkbox"/> C	<input type="checkbox"/> D	<input type="checkbox"/> E
48	<input type="checkbox"/> A	<input type="checkbox"/> B	<input type="checkbox"/> C	<input type="checkbox"/> D	<input type="checkbox"/> E
49	<input type="checkbox"/> A	<input type="checkbox"/> B	<input type="checkbox"/> C	<input type="checkbox"/> D	<input type="checkbox"/> E
50	<input type="checkbox"/> A	<input type="checkbox"/> B	<input type="checkbox"/> C	<input type="checkbox"/> D	<input type="checkbox"/> E

01. Analise a charge.



(www.acharge.com.br)

A charge mostra e ironiza

- (A) o povo sem dinheiro.
- (B) a preservação da floresta.
- (C) a demora nas derrubadas.
- (D) os dados do IBGE.
- (E) o interesse financeiro.

02. O veado-campeiro, bem como outras espécies ameaçadas (tamanduá-bandeira, lobo-guará e o roedor tuco-tuco), _____ do campo de cerrado para sobreviver. A expansão e a preservação do trecho da estação ecológica de Santa Bárbara são o foco do plano de manejo feito por pesquisadores do Instituto Florestal e submetido ao Conselho Estadual do Meio Ambiente para avaliação. O plano _____ medidas para atacar os três principais vilões do campo aberto. O primeiro são as espécies de árvores invasoras. Os dez hectares de floresta de eucalipto já começaram a ser cortados. Está planejada também a retirada dos pinheiros, que _____ no meio do cerrado a partir de sementes das árvores da estação experimental que são levadas pelo vento.

(Unespciência, julho de 2010)

Com base nos princípios de concordância verbal, segundo a norma padrão, os espaços do texto devem ser preenchidos, correta e respectivamente, com

- (A) dependem ... preveem ... cresce
- (B) dependem ... preveem ... crescem
- (C) depende ... prevê ... cresce
- (D) depende ... prevê ... crescem
- (E) depende ... preveem ... cresce

Leia o texto para responder às questões de números 03 a 08.

Viabilizar a extração sustentável da madeira é a chave para o combate ao desmatamento, que, em 2009, atingiu mais de 7 400 km² da Amazônia Legal. O dado vem do Instituto Nacional de Pesquisas Espaciais (INPE), responsável pelo monitoramento oficial da região. A entidade está investindo em espiões aéreos de alta tecnologia para aprimorar as informações fornecidas por satélites, aviões israelenses não tripulados e até *chips* de identificação por radiofrequência. Mas é preciso ir além e mudar o comportamento dos fornecedores e consumidores de madeiras nativas. Pela lei, a extração só pode ocorrer após o IBAMA aprovar um plano de manejo, conjunto de técnicas para retirar as árvores mantendo a floresta em pé e saudável. “Estabelecem-se procedimentos e limites para o corte, que, em alguns casos, não passa de cinco exemplares por hectare”, explica Leonardo Sobral, coordenador de certificação florestal do IMAFLORA. Parece pouco, mas não é: “Em média, uma árvore nativa oferece de 10 a 15 m³ de madeira, enquanto um eucalipto gera de 0,30 a 0,50 m³”, compara. Para Geraldo José Zenid, diretor do Centro de Tecnologia de Recursos Florestais do Instituto de Pesquisas Tecnológicas do Estado de São Paulo (IPT), o problema é concentrar a exploração em poucas espécies. “Temos de incentivar o mercado e os consumidores a buscar informações sobre madeiras alternativas e tirar proveito da diversidade que a natureza nos oferece”, afirma.

(Arquitetura & Construção, julho de 2010)

03. De acordo com o texto, o Instituto Nacional de Pesquisas Espaciais (INPE) informou que

- (A) foi combatido o desmatamento de 7 400 km² da Amazônia Legal, em 2009.
- (B) há poucos recursos tecnológicos para monitorar a Amazônia Legal.
- (C) o desmatamento atingiu mais de 7 400 km² da Amazônia Legal, em 2009.
- (D) é preciso viabilizar a extração contínua da madeira na Amazônia Legal.
- (E) é preciso alterar a lei que permite a extração de madeira na Amazônia Legal.

04. O objetivo da lei que regulamenta a extração de madeira é

- (A) coibir as ações de desmatamento por radiofrequência.
- (B) evitar o desmatamento desenfreado e agressivo.
- (C) permitir a extração livre de algumas espécies.
- (D) determinar o eucalipto como árvore de extração por excelência.
- (E) inviabilizar qualquer possibilidade de desmatamento.

05. No que diz respeito ao aproveitamento da madeira, Leonardo Sobral deixa claro que
- (A) as árvores nativas oferecem muito mais madeira do que o eucalipto.
 - (B) o eucalipto é tão produtivo quanto as árvores nativas.
 - (C) o máximo de retirada de árvore nativa permitido pelo IBAMA é pouco.
 - (D) o plano de manejo é uma forma de liberar a extração de árvores nativas.
 - (E) seria interessante cortar mais eucaliptos por serem mais produtivos.

06. Segundo o ponto de vista do autor, tão importante quanto o monitoramento das regiões vulneráveis ao desmatamento é
- (A) a conscientização de fornecedores e consumidores a partir da viabilidade de extração sustentável da madeira.
 - (B) a reformulação dos aspectos legais para a permissão da extração livre das madeiras nativas da Amazônia Legal.
 - (C) o aumento no limite para o corte, já que as árvores nativas são muito poupadas pelos índices do IBAMA.
 - (D) a eliminação do plano de manejo, pois não se veem resultados positivos com a sua aplicação.
 - (E) a reformulação da lei na qual o IBAMA se ampara para permitir que a extração priorize os eucaliptos.

07. As palavras de Geraldo José Zenid mostram que a exploração da madeira deve
- (A) incentivar o mercado das poucas espécies.
 - (B) concentrar-se nas poucas espécies existentes.
 - (C) prescindir das espécies alternativas existentes.
 - (D) permitir a extração de poucas espécies.
 - (E) dar-se em função da diversidade de espécies.

08. Assinale a alternativa em que a concordância verbal segue a mesma regra verificada em: “Estabelecem-se procedimentos e limites para o corte...”
- (A) É preciso levar em conta que tais ações se amparam nos aspectos legais.
 - (B) Entendem-se fornecedores e consumidores quando a questão é qualidade.
 - (C) As florestas estendem-se por milhares de quilômetros quadrados.
 - (D) Tendo que se emitirem pareceres, o IBAMA o fará com celeridade.
 - (E) Os livros sobre árvores nativas encontram-se disponíveis na biblioteca.

09. Leia a charge e assinale a alternativa em que se indica, correta e respectivamente, os termos que completam os espaços.

VEREADORA QUER O PLANTIO
DE UMA ÁRVORE _____
NASCIMENTO EM NATAL _____



(www.acharge.com.br)

- (A) em cada ... Esses projetos nunca funciona direito.
- (B) a cada ... Esses projetos nunca funcionam direito.
- (C) à cada ... Esses projetos nunca funcionam direitos.
- (D) por cada ... Esses projetos nunca funciona direitos.
- (E) para cada ... Esses projetos nunca funciona direito.

- Leia o poema de Manoel de Barros para responder às questões de números 10 a 15.

O Bandarra

Ele só andava por lugares pobres
E era ainda mais pobre
Do que os lugares pobres por onde andava.
Falou de começo: Quem abandona a natureza entra a verme.
Aves nutriam por ele deslumbramentos de criança.
Ele sabia o sotaque das lesmas
E tinha um modo de árvore pregado no olhar.
O homem usava um dólmã de lã sujo de areia e cuspe de aves.
Mas ele nem tô aí para os estercos.
Era desorgulhoso.
Para ele a pureza do cisco dava alarme.
E só pelo olfato esse homem descobria as coisas
do amanhecer.

10. As informações do poema permitem afirmar que a vida pobre de Bandarra
- (A) era marcadamente monótona, sem atrativos que o fizessem feliz.
 - (B) decorria de sua simplicidade e lhe trazia grandes sofrimentos.
 - (C) era uma opção, e ele se propunha viver próximo à natureza.
 - (D) inicialmente foi um grande sofrimento, depois ele se adaptou a ela.
 - (E) tornava-o uma pessoa repugnante, até mesmo para os animais.

11. Observe: Ele só andava por lugares pobres / E era ainda mais pobre / Do que os lugares pobres por onde andava.

Sobre as ocorrências dos termos **pobres** e **pobre**, afirma-se que

- I. se trata de adjetivos nas três vezes em que aparecem, caracterizando ora o personagem ora os lugares;
II. Bandarra era mais pobre do que os lugares pobres por onde andava, logo, ele era **pobríssimo**;
III. a palavra **pobre** também funciona como adjetivo nas ocorrências da frase: O pobre Bandarra era mais pobre do que os pobres lugares por onde andava.

Está correto o que se afirma em

- (A) I, apenas.
(B) II, apenas.
(C) I e III, apenas.
(D) II e III, apenas.
(E) I, II e III.
12. Em norma padrão, a frase – ... nem tô aí para os esterco. – sendo proferida por Bandarra, seria reescrita da seguinte forma:
- (A) Mas eu não se incomodo com os esterco.
(B) Me irrita nada os esterco.
(C) Daí que eu nem ligo pros esterco.
(D) Mas eu não me preocupo com os esterco.
(E) Os esterco? Nem faz diferença pra mim eles.
13. No verso – Era desorgulhoso. – o poeta faz uso de um termo que não existe na língua para expressar seu sentimento. De acordo com o sentido que quis exprimir, poderia valer-se da palavra
- (A) altivo.
(B) humilde.
(C) sereno.
(D) vaidoso.
(E) introspectivo.
14. No plural, a frase – O homem usava um dólmã de lã sujo de areia e cuspe de aves. – deve ser redigida da seguinte forma:
- (A) Os homens usavam uns dólmãs de lã sujos de areia e cuspe de aves.
(B) Os homens usavam uns dólmã de lã sujos de areia e cuspe de aves.
(C) Os homens usavam uns dólmãs de lãs suja de areia e cuspe de aves.
(D) Os homens usavam uns dólmã de lãs sujas de areia e cuspes de aves.
(E) Os homens usavam uns dólmãs de lãs sujo de areias e cuspes de aves.

15. Analise as frases do poema e suas respectivas reescritas.

- I. Ele só andava por lugares pobres / Ele andava só, por lugares pobres.
II. Falou de começo... / De começo, falou...
III. E só pelo olfato esse homem descobria as coisas do amanhecer. / E esse homem, só pelo olfato, descobria as coisas do amanhecer.

O sentido do texto está mantido em

- (A) I, apenas.
(B) II, apenas.
(C) I e III, apenas.
(D) II e III, apenas.
(E) I, II e III.

MATEMÁTICA

16. Os candidatos inscritos em um concurso dispunham de 3 horas para a realização de uma prova. Sabendo-se que Pedro resolveu $\frac{3}{8}$ do total de questões dessa prova na 1.^a hora, $\frac{1}{5}$ das questões restantes na 2.^a hora e 24 questões na 3.^a hora, e que todas as questões foram resolvidas, pode-se concluir que o número total de questões dessa prova era
- (A) 64.
(B) 56.
(C) 48.
(D) 44.
(E) 40.
17. Uma decoradora possui duas peças de um mesmo tecido, sendo uma com 72 m e a outra com 68 m, ambas com a mesma largura, e pretende utilizar esses tecidos para enfeitar todas as mesas de um salão. Para tanto, irá cortá-los em pedaços iguais, no maior tamanho possível, de modo que não reste tecido nas peças, e que não haja costura entre elas. Dessa maneira, é correto afirmar que, para enfeitar as 40 mesas desse salão,
- (A) o número de pedaços cortados será suficiente, sem haver sobras.
(B) será necessário comprar mais 20 m do mesmo tecido.
(C) restarão 5 pedaços cortados.
(D) será necessário comprar mais 5 m do mesmo tecido.
(E) restarão 8 pedaços cortados.

18. Uma pessoa comprou duas pizzas para um grupo de crianças. Essas pizzas foram cortadas em fatias, conforme mostrado nas figuras. Sabe-se que a ponta de cada fatia está no centro da pizza, que os ângulos indicados por α e β medem, respectivamente, 20° e 30° , que cada criança presente comeu somente uma fatia de cada pizza e que não restou nenhum pedaço de uma das pizzas. Desse modo, pode-se afirmar que

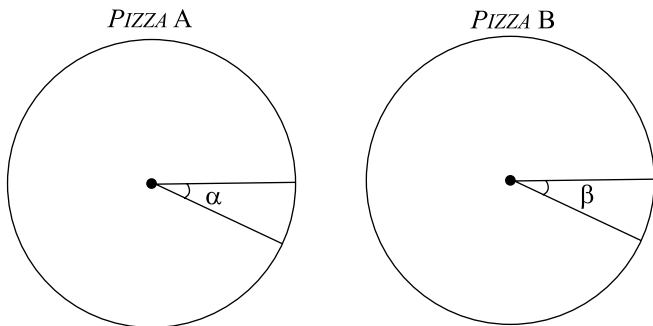

- (A) restaram 8 fatias da pizza A.
 (B) havia 18 crianças presentes.
 (C) restaram 6 fatias da pizza B.
 (D) havia 12 crianças presentes.
 (E) foram cortadas 32 fatias.
19. Várias pessoas dos departamentos A e B formaram um grupo de trabalho para coordenar uma ação conjunta. Sabe-se que, nesse grupo, 8 pessoas pertencem ao departamento A e 12 são homens. Se 50% dos homens pertencem ao departamento A, e 60% das mulheres não pertencem ao departamento A, então, o número total de pessoas desse grupo é
- (A) 20.
 (B) 18.
 (C) 17.
 (D) 16.
 (E) 15.
20. No terreno retangular ABCD, a medida do lado menor é igual a $\frac{2}{5}$ da medida do lado maior. Se a região quadrada II, desta- cada na figura, tem 48 m de perímetro, então, a área da região I é igual, em m^2 , a

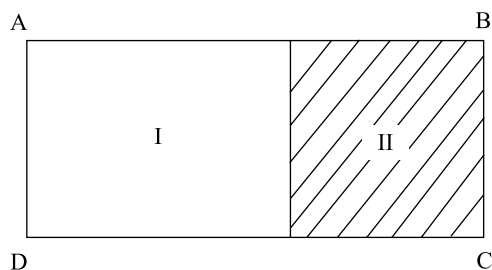

- (A) 120.
 (B) 140.
 (C) 168.
 (D) 216.
 (E) 300.

21. Uma ferrovia construída em uma região de serra tem trechos de superfície e trechos em viadutos, pontes e túneis, conforme mostrado no quadro:

	FRAÇÃO DA EXTENSÃO TOTAL	NÚMERO DE QUILOMETROS
Superfície	$\frac{3}{5}$
Viadutos	24
Pontes	$\frac{3}{20}$
Túneis	6

Nesse caso, é correto afirmar que o trecho da ferrovia sobre pontes tem uma extensão, em km, de

- (A) 18.
 (B) 16.
 (C) 15.
 (D) 14.
 (E) 12.
22. Uma pesquisa mostrou que a média aritmética dos preços de um determinado produto nas lojas A, B, C, D e E é R\$ 1.640,00. Se as lojas F e G, que têm preços iguais, forem incluídas nessa pesquisa, a média aritmética dos preços passa a ser de R\$ 1.660,00. Pode-se concluir, assim, que o preço desse produto nas lojas F e G é
- (A) R\$ 1.680,00.
 (B) R\$ 1.710,00.
 (C) R\$ 1.718,00.
 (D) R\$ 1.720,00.
 (E) R\$ 1.728,00.

23. Um determinado sorvete é vendido em dois tipos de recipientes, ambos totalmente cheios, sendo o recipiente A cúbico e o B com a forma de um paralelepípedo reto retângulo, conforme mostrado nas figuras. Se a quantidade de sorvete contida no recipiente A tem massa de 400 g, então, a massa da quantidade contida no recipiente B é

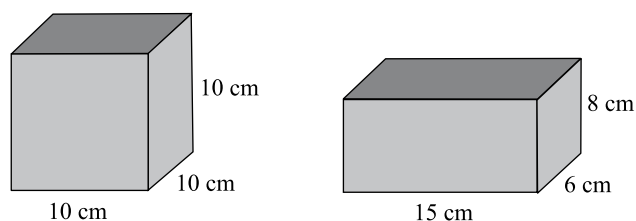

- (A) 320 g.
 (B) 312 g.
 (C) 300 g.
 (D) 290 g.
 (E) 288 g.

24. As pontuações obtidas por todos os candidatos que fizeram a prova da 1.^a fase de um vestibular foram agrupadas em 3 faixas específicas de pontuação. O gráfico de setores mostra a distribuição percentual dos candidatos por faixa, sendo que é necessário obter pontuação acima de 70 pontos na 1.^a fase para que o candidato se classifique para a 2.^a fase. A razão entre o número de candidatos e o número de vagas, que era igual a 25 na 1.^a fase, passou a ser, na 2.^a fase, igual a

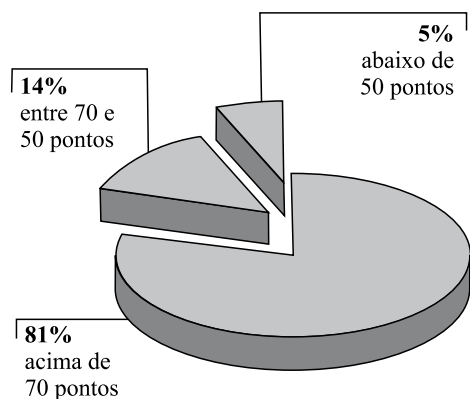

- (A) 22.
 (B) 20,25.
 (C) 20.
 (D) 19,75.
 (E) 18.
25. Cobrando R\$ 20,00 por caixa de um certo produto, um feirante vende 50 caixas por dia. Cada vez que ele reduz o preço de venda em R\$ 1,00, a quantidade vendida por dia aumenta em 10 caixas. Desse modo, se o preço da caixa for reduzido para R\$ 16,00, sua receita diária terá, em relação à receita diária obtida com o preço original do produto, um aumento de
- (A) R\$ 660,00.
 (B) R\$ 640,00.
 (C) R\$ 550,00.
 (D) R\$ 500,00.
 (E) R\$ 440,00.

26. Uma pessoa comprou um espelho quadrado, de lado x , que custava R\$ 600,00/m², e mandou colocar nesse espelho molduras laterais decorativas de 5 cm de largura, conforme indicado na figura. Sabendo-se que a soma da área do espelho com a área das molduras é igual a 800 cm², pode-se afirmar que somente o espelho custou

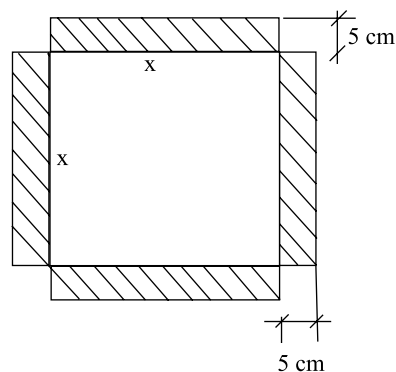

- (A) R\$ 24,00.
 (B) R\$ 30,00.
 (C) R\$ 32,00.
 (D) R\$ 36,00.
 (E) R\$ 40,00.
27. As 40 folhas de um trabalho foram divididas em duas partes, A e B, na razão de 5 para 3, nessa ordem. Sabe-se que 20% das folhas da parte A e 40% das folhas da parte B contêm tabelas e gráficos. As folhas que contêm tabelas e gráficos representam, do total de folhas desse trabalho,
- (A) 12,5%.
 (B) 15%.
 (C) 27,5%.
 (D) 28%.
 (E) 30%.
28. Trabalhando 8 horas por dia durante 5 dias, 8 caminhões transportaram 750 t de lixo da coleta seletiva de uma determinada cidade. O número dos mesmos caminhões necessários para transportar 2 250 t desse lixo em 15 dias, trabalhando apenas 4 horas por dia, é
- (A) 14.
 (B) 16.
 (C) 18.
 (D) 20.
 (E) 22.

29. Para render um juro de R\$ 1.500,00, um capital de R\$ 30.000,00 deve permanecer aplicado a uma taxa de juros simples de 15% ao ano, durante

(A) $\frac{1}{6}$ do ano.

(B) $\frac{1}{4}$ do ano.

(C) $\frac{1}{3}$ do ano.

(D) $\frac{1}{2}$ do ano.

(E) $\frac{2}{3}$ do ano.

30. Juntos, os barris A e B contêm 945 litros de certo produto. Se tirarmos 140 litros do barril A e 125 litros do barril B, ambos ficarão com quantidades iguais. Para ser comercializado, o conteúdo total do barril A será transferido para garrafas com capacidade de 750 mL cada uma. Para tanto, o número de garrafas necessárias será igual a

(A) 550.

(B) 580.

(C) 610.

(D) 620.

(E) 640.

R A S C U N H O

ATUALIDADES

31. Embora quase todo o acervo de 85 mil exemplares de serpentes da coleção científica do Instituto (...) tenha sido destruído pelo incêndio que aconteceu no último sábado, os livros-tombos, que contêm os registros de cada animal catalogado, estão intactos.

(...) Segundo a bióloga, esses dados podem servir para um levantamento zoogeográfico (sobre a distribuição geográfica das espécies).

(Folha de S.Paulo, 18.05.2010. Adaptado)

O incêndio destruiu parte do Instituto

(A) Fiocruz.

(B) Emílio Ribas.

(C) Butantan.

(D) Manguinhos.

(E) Pasteur.

32. Com apenas dois votos contrários – um deles do Brasil – e uma abstenção, o Conselho de Segurança da ONU aprovou ontem a quarta rodada de sanções contra (...) desde 2006 por causa de seu programa nuclear.

(Folha de S.Paulo, 10.06.2010. Adaptado)

O país para o qual foram impostas essas sanções é

(A) o Irã.

(B) a Indonésia.

(C) o Paquistão.

(D) a Turquia.

(E) a Argélia.

33. Em todo o Nordeste, o dia de São João, 24 de junho, é aguardado com esperança e celebrado com festa. (...) Para a dona de casa Nize Lucena, (...) a quinta-feira não foi de festa. Ela não tinha nem o que comer. (...) vítimas como ela (...) que atingiram 76 municípios de Alagoas e Pernambuco.

(Época, 28.06.2010. Adaptado)

Esses estados foram atingidos

(A) por incêndios provocados pela prática da queimada.

(B) por falhas no funcionamento dos açudes da região.

(C) pelos efeitos da seca prolongada no sertão.

(D) por tremores decorrentes de um terremoto nos Andes.

(E) por chuvas torrenciais que causaram enchentes.

34. Ícone do samba paulista, (...) tem sua obra sendo lembrada ao longo de 2010. Mas é nesta sexta-feira [6 de agosto] que, se estivesse vivo, o cantor e compositor completaria cem anos de idade. Autor de clássicos como “Trem das Onze”, “Samba do Arnesto” e Tiro ao Álvaro” (...).

(<http://musica.uol.com.br/ultnot/2010/08/06>. Adaptado)

Trata-se de

- (A) Lamartine Babo.
(B) Orlando Silva.
(C) Luiz Gonzaga.
(D) Adoniran Barbosa.
(E) Herivelto Martins.
35. De acordo com dados publicados na imprensa, no acumulado de janeiro a julho de 2010, o maior mercado comprador de produtos brasileiros foi
- (A) a China.
(B) o Uruguai.
(C) a Itália.
(D) o Canadá.
(E) a Austrália.
36. O governo do México afirmou ter encontrado 72 corpos anônimos no Estado de Tamaulipas, na fronteira com os EUA (...).

Outros casos

mai.10 – autoridades descobriram 55 corpos em uma mina abandonada próxima a Taxco, ao sul da Cidade do México, popular entre turistas.

jul.10 – 51 corpos foram encontrados em dois dias de escavações em um campo próximo a um lixão na região de Monterrey.

(*Folha de S.Paulo*, 26.08.2010. Adaptado)

Essas mortes estão relacionadas à

- (A) disputa por terras entre membros de comunidades camponesas.
(B) ação de guerrilheiros, em sua maioria indígenas, contra o governo pró-EUA.
(C) rivalidade entre grupos favoráveis e contrários à adesão à Alca.
(D) repressão, por parte da polícia norte-americana, a terroristas muçulmanos.
(E) violência dos cartéis rivais que controlam o narcotráfico no país.

37. No segundo semestre de 2010, o Senado aprovou o projeto que proíbe o uso do véu islâmico em locais públicos, ciganos foram expulsos do país e houve diversos protestos contra as reformas na previdência social, envolvendo trabalhadores e estudantes.

Esses acontecimentos ocorreram na

- (A) Holanda.
(B) Suécia.
(C) Itália.
(D) França.
(E) Grécia.

38. Cumprindo promessa de campanha, o presidente norte-americano Barack Obama anunciou, no final de agosto de 2010,

- (A) a aproximação comercial com a União Europeia.
(B) a concessão de cidadania aos imigrantes ilegais.
(C) o fim da missão de combate no Iraque.
(D) a aprovação da lei do desarmamento no país.
(E) a devolução da base de Guantánamo à Rússia.

39. O presidente da companhia aérea TAM, Marco Antonio Bologna, informou há pouco que, assim que os órgãos de defesa da concorrência aprovarem a fusão com a (...) (num prazo entre seis e nove meses a partir da entrega dos documentos), a companhia vai iniciar um plano estratégico de união. Esse plano vai envolver, por exemplo, novas contratações de trabalhadores, novas rotas e definição do programa de milhagem.

(<http://oglobo.globo.com/economia/mat/2010/09/02>. Adaptado)

Essa fusão foi feita com a chilena

- (A) Delta.
(B) LAN.
(C) Lufthansa.
(D) KLM.
(E) Qantas.

40. A plataforma de petróleo Vermillion Block 380, da companhia americana Mariner Energy, explodiu ontem (...).

A empresa informou que a explosão não causará um vazamento de petróleo similar ao da plataforma Deepwater Horizon, da British Petroleum (BP), responsável pelo maior acidente ambiental da história dos EUA.

(*O Estado de S.Paulo*, 03.09.2010. Adaptado)

Esses dois acidentes ocorreram

- (A) na costa da Califórnia.
(B) no Golfo do México.
(C) nos Grandes Lagos.
(D) no Golfo do Alasca.
(E) no Canal da Mancha.

CONHECIMENTOS ESPECÍFICOS

41. Para solicitar algo a uma autoridade pública, o Técnico de Recursos Ambientais deverá elaborar
- (A) um atestado.
 - (B) um parecer.
 - (C) uma circular.
 - (D) um requerimento.
 - (E) uma declaração.
42. A maneira pela qual o Poder Público redige atos normativos e comunicações recebe o nome de
- (A) redação oficial.
 - (B) comunicação governamental.
 - (C) documentação federal.
 - (D) correspondência intermunicipal.
 - (E) memorando oficial.
43. A circulação de documentos e correspondências via malote deve ser feita por intermédio de envelopes
- (A) do tipo ofício.
 - (B) com duas aberturas.
 - (C) do tipo vaivém.
 - (D) plastificados.
 - (E) do tipo sanfona.
44. Em um atendimento telefônico, as informações devem ser transmitidas de maneira
- (A) rápida e formal.
 - (B) detalhada e minuciosa.
 - (C) amistosa e descontraída.
 - (D) simpática e extrovertida.
 - (E) clara e objetiva.
45. Deferir significa
- (A) diferenciar.
 - (B) aprovar.
 - (C) prorrogar.
 - (D) divergir.
 - (E) negar.

46. Assinale a alternativa que contém a correta afirmação sobre a pasta Painel de Controle do sistema operacional Microsoft Windows XP, em sua configuração padrão, sabendo-se que os recursos nela disponíveis permitem alterar as configurações e o modo de operação do computador.

- (A) No seu modo de exibição clássico, o Painel de Controle é organizado para apresentar seus aplicativos em categorias funcionais.
- (B) O Windows Update é o utilitário que pode ser utilizado para modificar a maneira como o Microsoft Windows XP se parece e funciona.
- (C) Os controles de volume do microfone e do alto-falante do computador podem ser acessados por intermédio do aplicativo Sistema.
- (D) Por meio do Painel de Controle é possível designar qual dos botões do *mouse* é o botão utilizado para a seleção principal de itens.
- (E) O Gerenciador de Dispositivos permite ao Microsoft Windows XP restaurar uma cópia de segurança do disco rígido do computador.

47. Para definir precisamente as dimensões das colunas e das linhas de uma tabela que integra um texto em edição com o programa Microsoft Word 2003, em sua configuração padrão, a opção do menu Tabela que deverá ser utilizada por um usuário é

- (A) AutoAjuste.
- (B) AutoFormatação da Tabela.
- (C) Espaçamento da célula.
- (D) Inserir tabela.
- (E) Propriedades da tabela.

48. Uma planilha que está sendo editada com o auxílio do programa Microsoft Excel 2003, em sua configuração padrão, tem as células preenchidas como mostrado na figura.

	A	B	C
1	5		
2	10		
3	12		
4	13		

Se forem inseridas as expressões =MÉDIA(A1:A4) em B1 e =MAIOR(A1:A4;2) em C1, os valores obtidos nessas células serão, respectivamente,

- (A) 9 e 13.
- (B) 9 e 12.
- (C) 10 e 12.
- (D) 10 e 13.
- (E) 12 e 15.

49. Numa apresentação elaborada com o auxílio do programa Microsoft PowerPoint 2003, em sua configuração padrão, o efeito em que um novo *slide* parece estar empurrando o *slide* anterior para fora da tela pode ser selecionado por meio do menu Apresentações e da opção
- (A) Substituição de slide.
 - (B) Transição de slide.
 - (C) Inserção de slide.
 - (D) Duplicação de slide.
 - (E) Animação de slide.
50. Assinale a alternativa que contém a afirmação correta sobre o serviço de *e-mail* da Internet.
- (A) Em um endereço eletrônico, a função do símbolo @ (arroba) é separar o nome do usuário do nome do domínio.
 - (B) Mensagens não lidas pelo destinatário serão apagadas automaticamente depois de um período de uma semana.
 - (C) Num software cliente de *e-mail*, o endereço do remetente de uma mensagem é digitado no campo denominado **Para:**.
 - (D) No campo **CC:** de um software de *e-mail* são ocultados do destinatário da mensagem, seus demais destinatários.
 - (E) Os arquivos que são anexados a uma mensagem de correio eletrônico ou *e-mail* são denominados *browsers*.