



CONCURSO PÚBLICO

## 12. PROVA OBJETIVA

AGENTE ADMINISTRATIVO

- ♦ VOCÊ RECEBEU SUA FOLHA DE RESPOSTAS E ESTE CADERNO CONTENDO 50 QUESTÕES OBJETIVAS.
- ♦ PREENCHA COM SEU NOME E NÚMERO DE INSCRIÇÃO OS ESPAÇOS RESERVADOS NA CAPA DESTE CADERNO.
- ♦ LEIA CUIDADOSAMENTE AS QUESTÕES E ESCOLHA A RESPOSTA QUE VOCÊ CONSIDERA CORRETA.
- ♦ RESPONDA A TODAS AS QUESTÕES.
- ♦ MARQUE, NA FOLHA INTERMEDIÁRIA DE RESPOSTAS, LOCALIZADA NO VERSO DESTA PÁGINA, A LETRA CORRESPONDENTE À ALTERNATIVA QUE VOCÊ ESCOLHEU.
- ♦ TRANSCREVA PARA A FOLHA DE RESPOSTAS, COM CANETA DE TINTA AZUL OU PRETA, TODAS AS RESPOSTAS ANOTADAS NA FOLHA INTERMEDIÁRIA DE RESPOSTAS.
- ♦ A DURAÇÃO DA PROVA É DE 3 HORAS.
- ♦ A SAÍDA DO CANDIDATO DA SALA SERÁ PERMITIDA APÓS TRANSCORRIDA A METADE DO TEMPO DE DURAÇÃO DA PROVA.
- ♦ AO SAIR, VOCÊ ENTREGARÁ AO FISCAL A FOLHA DE RESPOSTAS E ESTE CADERNO, PODENDO DESTACAR ESTA CAPA PARA FUTURA CONFERÊNCIA COM O GABARITO A SER DIVULGADO.

AGUARDE A ORDEM DO FISCAL PARA ABRIR ESTE CADERNO DE QUESTÕES.

Nome do candidato \_\_\_\_\_

Número de inscrição \_\_\_\_\_



## FOLHA INTERMEDIÁRIA DE RESPOSTAS

AGENTE ADMINISTRATIVO

QUESTÃO	RESPOSTA				
01	<input type="checkbox"/> A	<input type="checkbox"/> B	<input type="checkbox"/> C	<input type="checkbox"/> D	<input type="checkbox"/> E
02	<input type="checkbox"/> A	<input type="checkbox"/> B	<input type="checkbox"/> C	<input type="checkbox"/> D	<input type="checkbox"/> E
03	<input type="checkbox"/> A	<input type="checkbox"/> B	<input type="checkbox"/> C	<input type="checkbox"/> D	<input type="checkbox"/> E
04	<input type="checkbox"/> A	<input type="checkbox"/> B	<input type="checkbox"/> C	<input type="checkbox"/> D	<input type="checkbox"/> E
05	<input type="checkbox"/> A	<input type="checkbox"/> B	<input type="checkbox"/> C	<input type="checkbox"/> D	<input type="checkbox"/> E

06	<input type="checkbox"/> A	<input type="checkbox"/> B	<input type="checkbox"/> C	<input type="checkbox"/> D	<input type="checkbox"/> E
07	<input type="checkbox"/> A	<input type="checkbox"/> B	<input type="checkbox"/> C	<input type="checkbox"/> D	<input type="checkbox"/> E
08	<input type="checkbox"/> A	<input type="checkbox"/> B	<input type="checkbox"/> C	<input type="checkbox"/> D	<input type="checkbox"/> E
09	<input type="checkbox"/> A	<input type="checkbox"/> B	<input type="checkbox"/> C	<input type="checkbox"/> D	<input type="checkbox"/> E
10	<input type="checkbox"/> A	<input type="checkbox"/> B	<input type="checkbox"/> C	<input type="checkbox"/> D	<input type="checkbox"/> E

11	<input type="checkbox"/> A	<input type="checkbox"/> B	<input type="checkbox"/> C	<input type="checkbox"/> D	<input type="checkbox"/> E
12	<input type="checkbox"/> A	<input type="checkbox"/> B	<input type="checkbox"/> C	<input type="checkbox"/> D	<input type="checkbox"/> E
13	<input type="checkbox"/> A	<input type="checkbox"/> B	<input type="checkbox"/> C	<input type="checkbox"/> D	<input type="checkbox"/> E
14	<input type="checkbox"/> A	<input type="checkbox"/> B	<input type="checkbox"/> C	<input type="checkbox"/> D	<input type="checkbox"/> E
15	<input type="checkbox"/> A	<input type="checkbox"/> B	<input type="checkbox"/> C	<input type="checkbox"/> D	<input type="checkbox"/> E

16	<input type="checkbox"/> A	<input type="checkbox"/> B	<input type="checkbox"/> C	<input type="checkbox"/> D	<input type="checkbox"/> E
17	<input type="checkbox"/> A	<input type="checkbox"/> B	<input type="checkbox"/> C	<input type="checkbox"/> D	<input type="checkbox"/> E
18	<input type="checkbox"/> A	<input type="checkbox"/> B	<input type="checkbox"/> C	<input type="checkbox"/> D	<input type="checkbox"/> E
19	<input type="checkbox"/> A	<input type="checkbox"/> B	<input type="checkbox"/> C	<input type="checkbox"/> D	<input type="checkbox"/> E
20	<input type="checkbox"/> A	<input type="checkbox"/> B	<input type="checkbox"/> C	<input type="checkbox"/> D	<input type="checkbox"/> E

21	<input type="checkbox"/> A	<input type="checkbox"/> B	<input type="checkbox"/> C	<input type="checkbox"/> D	<input type="checkbox"/> E
22	<input type="checkbox"/> A	<input type="checkbox"/> B	<input type="checkbox"/> C	<input type="checkbox"/> D	<input type="checkbox"/> E
23	<input type="checkbox"/> A	<input type="checkbox"/> B	<input type="checkbox"/> C	<input type="checkbox"/> D	<input type="checkbox"/> E
24	<input type="checkbox"/> A	<input type="checkbox"/> B	<input type="checkbox"/> C	<input type="checkbox"/> D	<input type="checkbox"/> E
25	<input type="checkbox"/> A	<input type="checkbox"/> B	<input type="checkbox"/> C	<input type="checkbox"/> D	<input type="checkbox"/> E

QUESTÃO	RESPOSTA				
26	<input type="checkbox"/> A	<input type="checkbox"/> B	<input type="checkbox"/> C	<input type="checkbox"/> D	<input type="checkbox"/> E
27	<input type="checkbox"/> A	<input type="checkbox"/> B	<input type="checkbox"/> C	<input type="checkbox"/> D	<input type="checkbox"/> E
28	<input type="checkbox"/> A	<input type="checkbox"/> B	<input type="checkbox"/> C	<input type="checkbox"/> D	<input type="checkbox"/> E
29	<input type="checkbox"/> A	<input type="checkbox"/> B	<input type="checkbox"/> C	<input type="checkbox"/> D	<input type="checkbox"/> E
30	<input type="checkbox"/> A	<input type="checkbox"/> B	<input type="checkbox"/> C	<input type="checkbox"/> D	<input type="checkbox"/> E

31	<input type="checkbox"/> A	<input type="checkbox"/> B	<input type="checkbox"/> C	<input type="checkbox"/> D	<input type="checkbox"/> E
32	<input type="checkbox"/> A	<input type="checkbox"/> B	<input type="checkbox"/> C	<input type="checkbox"/> D	<input type="checkbox"/> E
33	<input type="checkbox"/> A	<input type="checkbox"/> B	<input type="checkbox"/> C	<input type="checkbox"/> D	<input type="checkbox"/> E
34	<input type="checkbox"/> A	<input type="checkbox"/> B	<input type="checkbox"/> C	<input type="checkbox"/> D	<input type="checkbox"/> E
35	<input type="checkbox"/> A	<input type="checkbox"/> B	<input type="checkbox"/> C	<input type="checkbox"/> D	<input type="checkbox"/> E

36	<input type="checkbox"/> A	<input type="checkbox"/> B	<input type="checkbox"/> C	<input type="checkbox"/> D	<input type="checkbox"/> E
37	<input type="checkbox"/> A	<input type="checkbox"/> B	<input type="checkbox"/> C	<input type="checkbox"/> D	<input type="checkbox"/> E
38	<input type="checkbox"/> A	<input type="checkbox"/> B	<input type="checkbox"/> C	<input type="checkbox"/> D	<input type="checkbox"/> E
39	<input type="checkbox"/> A	<input type="checkbox"/> B	<input type="checkbox"/> C	<input type="checkbox"/> D	<input type="checkbox"/> E
40	<input type="checkbox"/> A	<input type="checkbox"/> B	<input type="checkbox"/> C	<input type="checkbox"/> D	<input type="checkbox"/> E

41	<input type="checkbox"/> A	<input type="checkbox"/> B	<input type="checkbox"/> C	<input type="checkbox"/> D	<input type="checkbox"/> E
42	<input type="checkbox"/> A	<input type="checkbox"/> B	<input type="checkbox"/> C	<input type="checkbox"/> D	<input type="checkbox"/> E
43	<input type="checkbox"/> A	<input type="checkbox"/> B	<input type="checkbox"/> C	<input type="checkbox"/> D	<input type="checkbox"/> E
44	<input type="checkbox"/> A	<input type="checkbox"/> B	<input type="checkbox"/> C	<input type="checkbox"/> D	<input type="checkbox"/> E
45	<input type="checkbox"/> A	<input type="checkbox"/> B	<input type="checkbox"/> C	<input type="checkbox"/> D	<input type="checkbox"/> E

46	<input type="checkbox"/> A	<input type="checkbox"/> B	<input type="checkbox"/> C	<input type="checkbox"/> D	<input type="checkbox"/> E
47	<input type="checkbox"/> A	<input type="checkbox"/> B	<input type="checkbox"/> C	<input type="checkbox"/> D	<input type="checkbox"/> E
48	<input type="checkbox"/> A	<input type="checkbox"/> B	<input type="checkbox"/> C	<input type="checkbox"/> D	<input type="checkbox"/> E
49	<input type="checkbox"/> A	<input type="checkbox"/> B	<input type="checkbox"/> C	<input type="checkbox"/> D	<input type="checkbox"/> E
50	<input type="checkbox"/> A	<input type="checkbox"/> B	<input type="checkbox"/> C	<input type="checkbox"/> D	<input type="checkbox"/> E

Para responder às questões de números **01** a **10**, leia o texto de Ruy Castro.

*Síndrome de Suri*

RIO DE JANEIRO – Temo estar perdendo maravilhas, mas nunca vi um filme com Katie Holmes. Sei que é mulher de um ator chamado Tom Cruise, de quem também só assisti a “De Olhos Bem Fechados”, por causa do diretor Stanley Kubrick, e que o casal tem uma filha de 3 anos, Suri, que vive saindo na mídia por usar sapatos de salto alto, tomar vinho tinto e ter seu próprio cartão de crédito.

Holmes e Cruise devem ter suas razões – despreparo, carreirismo ou deslumbramento – para permitir tal precocidade na biografia da filha. Nas reportagens sobre Suri, os ortopedistas alertam para o fato de que saltos altos são incompatíveis com uma estrutura óssea cuja formação, segundo eles, só se completará aos 12 ou 13 anos. Além de serem uma garantia de dores, calos e joanetes para Suri e, na vida adulta, de pernas curtas e dificuldade para caminhar. Esses alertas, pelo visto, caem no vazio.

O problema não se limita a Hollywood ou a filhos de pais famosos. No Brasil, talvez mais que em outros países, há meninas entre 3 e 10 anos com hora marcada no salão para depilar a sobrancelha, aplicar “luzes” no cabelo ou fazer tratamento contra celulite. Toda garota quer se parecer com a mãe, é normal. O problema é quando os fabricantes de cosméticos, sutiãs etc. assumem o controle dessa estética infantil e passam a impô-la às crianças com a convicção das mães.

O humanista americano Neil Postman (1931-2003) alertou para esse problema num grande livro de 1982, “O Desaparecimento da Infância” (há versão brasileira, pela editora Graphia). Todas as previsões de Postman se confirmaram: sem saber, estamos gerando crianças-adultos, que dificilmente chegarão à maturidade.

(Folha de S.Paulo, 14.12.2009)

**01.** Para analisar o assunto, que denomina de *Síndrome de Suri*, o autor se vale da

- (A) atuação da filha do casal Holmes e Cruise, em geral bem avaliada pela mídia.
- (B) admiração pelo diretor Stanley Kubrick, que dirigiu Holmes e Cruise.
- (C) lembrança dos filmes de Holmes, que admira pela competente atuação.
- (D) exposição, na mídia, da filha do casal de atores Holmes e Cruise.
- (E) vida profissional de Holmes e Cruise, que exigem a filha da exposição pública.

**02.** De acordo com o ponto de vista do autor, o comportamento adulto vivido na infância é uma realidade que

- (A) caracteriza os excessos das celebridades.
- (B) foi criada pela indústria cinematográfica norte-americana.
- (C) é comum a muitas crianças, filhas de famosos ou não.
- (D) se mostra saudável para a vida social das crianças.
- (E) expressa amadurecimento das relações entre pais e filhos.

**03.** No segundo parágrafo, fica claro que

- (A) os sacrifícios na infância são recompensados com uma vida adulta sem problemas.
- (B) o uso de saltos altos pode comprometer o desenvolvimento sadio de uma criança.
- (C) mulheres que se movem com dificuldade não usaram saltos altos na infância.
- (D) o uso de saltos é uma forma de compensar pernas curtas e dificuldades para caminhar.
- (E) os saltos altos devem ser usados antes da formação da estrutura óssea feminina.

**04.** Na opinião dos ortopedistas, Suri

- (A) se comporta como um adulto pelo fato de ter pernas curtas e certa dificuldade para caminhar.
- (B) tem um estilo de vida incompatível com dores, calos e joanetes, comuns a garotas de sua idade.
- (C) é uma criança que, apesar de ser filha de famosos, não sofre do problema previsto por Neil Postman.
- (D) comete pequenos deslizos, os quais, contudo, não poderão significar nenhum prejuízo futuro.
- (E) poderá ter pernas curtas e dificuldades para caminhar, por assumir precocemente o comportamento adulto.

**05.** Na frase – ... *os fabricantes de cosméticos, sutiãs etc. assumem o controle dessa estética infantil e passam a impô-la às crianças com a convicção das mães.* – entende-se que as mães

- (A) não se opõem à ação dos fabricantes.
- (B) questionam a ação dos fabricantes.
- (C) não permitem a exposição das filhas.
- (D) atrapalham a ação dos fabricantes.
- (E) desenvolvem a criticidade das filhas.

**06.** Assinale a alternativa em que o verbo em destaque está devidamente flexionado.

- (A) Sem que *soubermos*, estamos gerando crianças-adultos, que dificilmente chegarão à maturidade.
- (B) Sem que *sabemos*, estamos gerando crianças-adultos, que dificilmente chegarão à maturidade.
- (C) Sem que *saibamos*, estamos gerando crianças-adultos, que dificilmente chegarão à maturidade.
- (D) Sem que *saberemos*, estamos gerando crianças-adultos, que dificilmente chegarão à maturidade.
- (E) Sem que *sabíamos*, estamos gerando crianças-adultos, que dificilmente chegarão à maturidade.

07. Analise as frases.

- I. *Ambos têm uma filha de três anos.*
- II. *A opinião dos ortopedistas, pelo visto, caem no vazio.*
- III. *No Brasil, existe meninas entre 3 e 10 anos com hora marcada no salão...*

Quanto à concordância verbal, está correto apenas o contido em

- (A) I.
- (B) II.
- (C) III.
- (D) I e III.
- (E) II e III.

08. Observando-se a regência, a frase – *Toda garota quer se parecer com a mãe, é normal.* – está corretamente reescrita em:

- (A) É normal de que toda garota queira se parecer com a mãe.
- (B) É normal que toda garota queira se parecer com a mãe.
- (C) É normal com que toda garota queira se parecer com a mãe.
- (D) É normal a que toda garota queira se parecer com a mãe.
- (E) É normal em que toda garota queira se parecer com a mãe.

09. Assinale a alternativa correta quanto ao uso do acento indicativo da crase.

- (A) Sei que é mulher de um ator chamado Tom Cruise, de quem também só assisti à um filme: “De Olhos Bem Fechados”.
- (B) Os ortopedistas alertam quando os saltos altos não são adequados à uma estrutura óssea em formação.
- (C) Os ortopedistas observam que a estrutura óssea em formação só se completará à partir dos 12 ou 13 anos.
- (D) O problema não se limita às crianças de Hollywood ou àquelas de pais famosos.
- (E) Estamos gerando crianças-adultos, que dificilmente chegarão à viver a maturidade.

10. Em – No Brasil, *talvez* mais que em outros países,... – o advérbio em destaque expressa sentido de

- (A) causa.
- (B) afirmação.
- (C) negação.
- (D) modo.
- (E) dúvida.

11. Leia a charge.



(Gazeta do Povo, 16.01.2010)

Os espaços da frase devem ser preenchidos, correta e respectivamente, com

- (A) planeta habitável ... iminente
- (B) lugares novos ... eminente
- (C) planetas habitável ... iminente
- (D) novos sistema solar ... eminente
- (E) novos planetas ... eminente

Leia o texto para responder às questões de números 12 a 15.

*Nasa realizará voos de monitoramento sísmico sobre Haiti e República Dominicana*

WASHINGTON (AFP) – A Nasa efetuará voos de monitoramento sísmico no Haiti e na República Dominicana em busca de sinais de alerta de eventuais tremores, anunciou a agência espacial norte-americana.

Para isso, a Nasa utilizará um sistema de radar muito sofisticado chamado UAVSAR (Uninhabited Aerial Vehicle Synthetic Aperture Radar) que permitirá detectar eventuais mudanças nas falhas geológicas da ilha La Española, dividida entre Haiti e República Dominicana, informou a Nasa em um comunicado.

(<http://veja.abril.com.br>. Adaptado)

12. De acordo com o texto, os voos de monitoramento sísmico sobre o Haiti têm objetivo

- (A) político.
- (B) preventivo.
- (C) comercial.
- (D) de socorro.
- (E) emergencial.

13. No início do segundo parágrafo, o pronome – *isso* – refere-se

- (A) aos alertas de tremores no Haiti e na República Dominicana.
- (B) à utilização de um sistema de radar muito sofisticado.
- (C) aos voos de monitoramento a serem realizados pela Nasa.
- (D) à detecção de eventuais mudanças nas falhas geológicas.
- (E) ao comunicado divulgado pela Nasa sobre o sistema UAVSAR.

14. Assinale a alternativa na qual o termo em destaque expressa sentido de tempo.

- (A) *Como* utilizará o sistema de radar UAVSAR, a Nasa poderá detectar eventuais mudanças nas falhas geológicas.
- (B) Depois dos terremotos, a Nasa passará a monitorar o Haiti e a República Dominicana *para* buscar sinais de alerta de eventuais tremores.
- (C) A Nasa passará a utilizar o sistema UAVSAR, *pois* pretende fazer o monitoramento sísmico do Haiti e da República Dominicana.
- (D) Será possível detectar eventuais mudanças nas falhas geológicas, *quando* o sistema UAVSAR estiver em funcionamento.
- (E) *Se* forem detectadas eventuais mudanças nas falhas geológicas, isso será devido à utilização do sistema UAVSAR.

15. Na expressão – *sinais de alerta de eventuais tremores* – o antônimo de *eventuais* é

- (A) imprevistos.
- (B) ocasionais.
- (C) inexistentes.
- (D) imprescindíveis.
- (E) frequentes.

16. Leia a charge.



(www.acharge.com.br)

Na charge, de acordo com a norma culta, o pronome *mim* está empregado incorretamente, devendo-se utilizar o pronome *eu* em seu lugar. Esses dois pronomes estão corretamente empregados em:

- (A) Entre eu e você só há alegrias. Acho que você gosta de mim.
- (B) Todos pediram para mim fazer o trabalho, pois assim eu aprendo mais.
- (C) O que disseram sobre eu não faz sentido. Vocês acreditam em mim?
- (D) Ela pediu para eu ajudá-la na lição. O que seria dela sem mim.
- (E) Agiu mal contra eu, só há más palavras suas em relação a mim.

Leia o texto para responder às questões de números 17 a 20.

A Venezuela viveu na madrugada de ontem um novo dia de protestos contra as arbitrariedades do governo de Hugo Chávez. Depois de suspender o sinal de emissoras de tevê da oposição que se recusaram a pôr no ar seu pronunciamento à nação, o governo foi criticado em atos públicos realizados em Caracas e Mérida, ambos duramente reprimidos. Em Mérida, dois jovens manifestantes, um de apoio e outro de oposição ao governo, morreram. A dureza da ação policial tem o objetivo de demover os que *repudiam* o governo e, graças a ela, as manifestações de reação às decisões do Executivo ainda têm proporções pequenas demais para que se possam antever mudanças no país.

(Gazeta do Povo, 27.01.2010)

17. De acordo com o texto, a suspensão do sinal de emissoras de tevê pelo governo de Hugo Chávez foi em resposta

- (A) aos protestos das emissoras contra as arbitrariedades do presidente da nação.
- (B) à recusa dessas emissoras em veicularem o seu pronunciamento à nação.
- (C) à morte dos dois jovens manifestantes, em Mérida, por conta das manifestações.
- (D) às novas manifestações de apoio às decisões do Executivo venezuelano.
- (E) às críticas ao governo venezuelano em atos públicos em Caracas e Mérida.

18. Em – ... *dois jovens manifestantes, um de apoio e outro de oposição ao governo, morreram.* – empregam-se as vírgulas, pois elas separam uma expressão

- (A) adverbial.
- (B) evocativa.
- (C) explicativa.
- (D) de síntese.
- (E) corretiva.

19. Em voz ativa, a oração – ... *o governo foi criticado em atos públicos...* – equivale a

- (A) Criticaram o governo em atos públicos.
- (B) Atos públicos criticaram o governo.
- (C) Criticou-se o governo em atos públicos.
- (D) Em atos públicos, criticaram-se o governo.
- (E) Tem sido criticado, em atos públicos, o governo.

20. O termo *repudiam*, em destaque no texto, significa

- (A) sustentam.
- (B) negligenciam.
- (C) acatam.
- (D) apoiam.
- (E) rejeitam.

21. Em um jogo de basquete, um dos times, muito mais forte, fez 62 pontos a mais que o seu adversário, que fez apenas a terça parte do total de pontos feitos pelo time vencedor. Nesse jogo, o time derrotado marcou
- (A) 21 pontos.
  - (B) 31 pontos.
  - (C) 32 pontos.
  - (D) 42 pontos.
  - (E) 48 pontos.
22. Um eletricitista tem 4 rolos do fio X, com 84 m cada um, 3 rolos do fio Y, com 144 m cada um, e 5 rolos do fio Z, com 60 m cada um. Para fazer as ligações necessárias de uma obra, ele deverá cortar os fios dos 12 rolos em pedaços do mesmo tamanho, sendo esse tamanho o maior possível, de modo que não reste nenhum pedaço de fio nos rolos. Dessa maneira, ele deverá obter um número total de pedaços igual a
- (A) 24.
  - (B) 36.
  - (C) 49.
  - (D) 64.
  - (E) 89.
23. Para uma prova, 150 candidatos deveriam ser acomodados nas salas A, B, C e D de um colégio, com capacidade para receber 60, 50, 40 e 30 candidatos, respectivamente. A organização decidiu preencher inicialmente todos os lugares da sala menor, e os candidatos restantes foram repartidos entre as demais salas de forma diretamente proporcional à capacidade de cada uma. O número de lugares não ocupados na sala de maior capacidade foi igual a
- (A) 8.
  - (B) 10.
  - (C) 12.
  - (D) 14.
  - (E) 16.
24. Numa loja, Márcio e Cláudio compraram uma unidade cada de um mesmo produto, com o mesmo preço de tabela. Na negociação com o lojista, Márcio conseguiu um desconto de 15% sobre o preço de tabela, e vai pagar R\$ 680,00 num certo prazo. Cláudio, que optou pelo pagamento à vista, conseguiu um desconto maior, e vai pagar R\$ 608,00. O desconto sobre o preço de tabela obtido por Cláudio foi de
- (A) 18%.
  - (B) 21%.
  - (C) 22%.
  - (D) 24%.
  - (E) 25%.

25. Numa obra de um edifício, 2 elevadores de carga transportam lajotas do solo até um determinado andar. Enquanto um deles, menor, leva 40 peças por vez e demora 15 minutos para ir e voltar, o outro, maior, leva 60 peças por vez e demora 21 minutos para ir e voltar. Dessa maneira, pode-se afirmar que, no mesmo tempo que o elevador menor gasta para levar 280 peças, o elevador maior leva
- (A) 270 peças.
  - (B) 300 peças.
  - (C) 310 peças.
  - (D) 320 peças.
  - (E) 330 peças.
26. A altura média das 5 vendedoras de uma loja era 1,64 m. Mas uma dessas vendedoras entrou em licença maternidade, e para substituí-la foram contratadas 2 vendedoras temporárias, de alturas iguais a 1,64 m e 1,66 m. Assim, a altura média das vendedoras dessa loja passou a ser 1,65 m. A altura da vendedora que entrou em licença é
- (A) 1,59 m.
  - (B) 1,60 m.
  - (C) 1,61 m.
  - (D) 1,62 m.
  - (E) 1,63 m.
27. Um capital foi aplicado no sistema de juros simples durante 20 meses, e o montante recebido ao final da aplicação foi igual a  $\frac{5}{4}$  do capital inicial. A taxa anual de juros simples dessa aplicação foi
- (A) 15%.
  - (B) 18%.
  - (C) 20%.
  - (D) 22%.
  - (E) 25%.
28. Paulo consultou a tabela de classificação e constatou que o seu time, que é o 1.º colocado de um determinado campeonato, tem 4 pontos a mais que o 2.º, e este tem 4 pontos a mais que o 3.º colocado. Sabendo-se que o 3.º colocado tem exatamente a metade do número de pontos do 1.º, pode-se concluir que a soma dos pontos obtidos pelos três primeiros colocados nesse campeonato, até esse momento, é igual a
- (A) 20.
  - (B) 24.
  - (C) 28.
  - (D) 30.
  - (E) 36.

29. Um terreno quadrado, com área total de  $196 \text{ m}^2$ , foi dividido em 2 regiões quadradas e 2 regiões retangulares para efeito de construção, como mostra a figura, cujas dimensões estão em metros. A soma das áreas das duas regiões retangulares, destinadas à garagem e ao jardim, é igual a

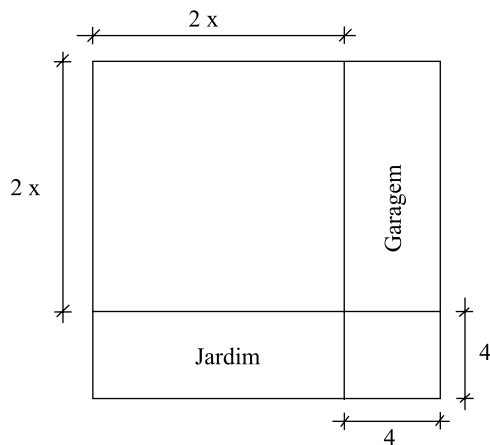

- (A)  $40 \text{ m}^2$ .  
 (B)  $60 \text{ m}^2$ .  
 (C)  $70 \text{ m}^2$ .  
 (D)  $80 \text{ m}^2$ .  
 (E)  $90 \text{ m}^2$ .
30. Mariana gastou um total de R\$ 125,00 na compra de um cartucho de tinta para sua impressora, um *pen drive* e um livro. Sabe-se que o cartucho de tinta custou R\$ 12,00 a menos que o *pen drive* e R\$ 19,00 a mais que o livro. Nesse caso, pode-se afirmar que o item mais caro custou
- (A) R\$ 56,00.  
 (B) R\$ 52,00.  
 (C) R\$ 46,00.  
 (D) R\$ 44,00.  
 (E) R\$ 42,00.
31. Os painéis A, retangular, e B, quadrado, mostrados nas figuras, foram confeccionados para uma exposição. Sabe-se que o painel A tem  $3,75 \text{ m}^2$  de área, e que a medida do lado  $y$  é igual a  $\frac{3}{5}$  da medida do lado  $x$ . A diferença entre os perímetros dos painéis A e B, nessa ordem, é igual a

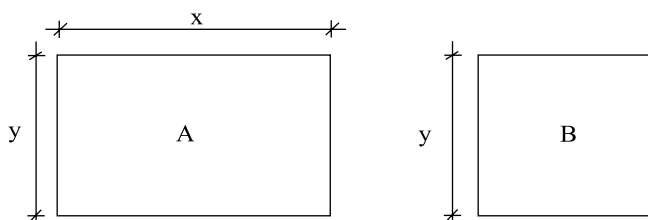

- (A) 1,50 m.  
 (B) 1,75 m.  
 (C) 2,00 m.  
 (D) 2,20 m.  
 (E) 2,25 m.



32. Flávio ingeriu uma certa quantidade do suco contido em um recipiente com a forma de um prisma reto, mostrado na figura, e o nível do suco no recipiente baixou 5 cm. A quantidade de suco ingerida por Flávio foi, em mL, igual a

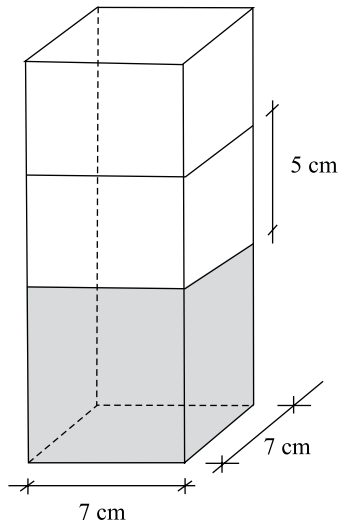

- (A) 185.  
 (B) 200  
 (C) 210.  
 (D) 225.  
 (E) 245.
33. A tabela mostra dados obtidos em uma pesquisa com um grupo de empresas sobre o fator que deve representar o maior obstáculo no processo de crescimento em 2010:

FATOR	N.º DE EMPRESAS	PORCENTAGEM
Tributos Excessivos	120	.....
Taxa de Juros	.....	18
Câmbio	28	.....
Infra-Estrutura	.....	5
Não tem opinião	6	.....

Sabe-se que todas as empresas responderam a pesquisa. De acordo com a tabela, as empresas que acreditam que o maior obstáculo ao crescimento será a carga tributária excessiva representam, do total pesquisado,

- (A) 48%.  
 (B) 55%.  
 (C) 58%.  
 (D) 60%.  
 (E) 65%.

34. Na figura, cujas dimensões estão em metros, a linha pontilhada representa uma grade que foi colocada em dois lados de um canteiro. A extensão total dessa grade é

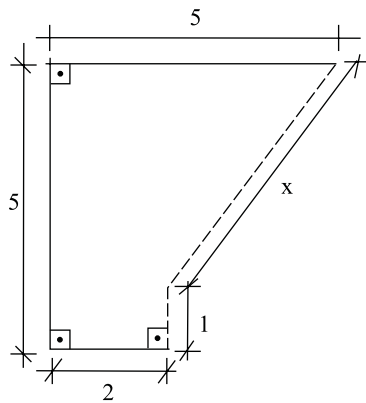

- (A) 6,00 m.  
 (B) 5,80 m.  
 (C) 5,75 m.  
 (D) 5,50 m.  
 (E) 5,00 m.
35. No gráfico está representado o lucro mensal, em milhares de reais, de uma pequena empresa, no período de janeiro a setembro de 2009.

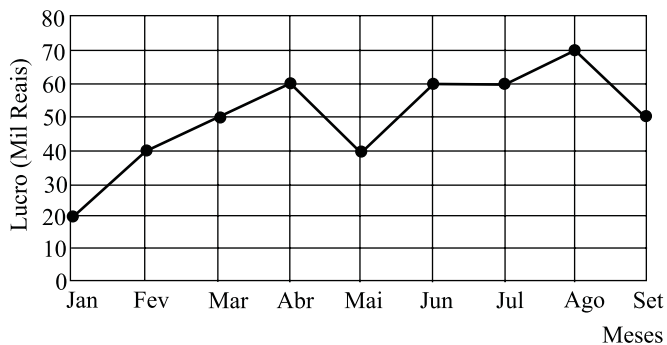

De acordo com os dados do gráfico, é correto afirmar que o lucro

- (A) de abril teve um crescimento de 25% em relação ao do mês anterior.  
 (B) médio mensal, no 2.º trimestre, foi igual a 40 mil reais.  
 (C) médio mensal, no 3.º trimestre, foi igual a 60 mil reais.  
 (D) mensal igual a 50 mil reais ocorreu em apenas um mês.  
 (E) mensal igual a 60 mil reais ocorreu em três meses consecutivos.

## CONHECIMENTOS BÁSICOS

36. Relativamente às Disposições Preliminares do Estatuto da Criança e do Adolescente, assinale a alternativa correta.
- (A) Considera-se criança a pessoa com até doze anos completos, e adolescente aquela entre treze e dezoito anos de idade incompletos.
  - (B) Nos casos em que a lei determinar, deverá ser constantemente aplicado o Estatuto da Criança e do Adolescente às pessoas entre dezenove e vinte anos de idade.
  - (C) A garantia de prioridade para o adolescente compreende a primazia na formulação das políticas sociais públicas para o lazer.
  - (D) Na aplicação dessa Lei, deverão ser levados em conta os fins políticos a que ela se destina.
  - (E) Destinação privilegiada de recursos públicos nas áreas relacionadas com a proteção à infância e à juventude.
37. Em relação à medida socioeducativa de internação, assinale a alternativa correta.
- (A) Em nenhuma hipótese o período máximo de internação excederá a dois anos.
  - (B) A medida não comporta prazo determinado, devendo sua manutenção ser reavaliada, no máximo a cada seis meses, mediante decisão fundamentada.
  - (C) A desinternação não necessita ser precedida de autorização judicial.
  - (D) Não será permitida a realização de atividades externas, mesmo a critério de uma determinação judicial.
  - (E) Attingido o limite de prazo de internação, o adolescente será colocado em liberdade total.
38. Analise as seguintes afirmações.
- I. A criança e o adolescente portadores de deficiência deverão receber atendimento especializado do Poder Público.
  - II. Os hospitais públicos e particulares são obrigados a fornecer declaração de nascimento onde constem necessariamente as intercorrências do parto e do neonato.
  - III. A parturiente será atendida obrigatoriamente pelo mesmo médico que a acompanhou na fase pré-natal.
  - IV. Os casos de suspeita ou confirmação de maus tratos contra criança ou adolescente poderão ser comunicados a qualquer Conselho Tutelar.
- Estão corretas apenas as afirmativas
- (A) I e II.
  - (B) I e III.
  - (C) I, II e III.
  - (D) I, II e IV.
  - (E) II, III e IV.

39. As entidades que desenvolvam programas de abrigo à criança e ao adolescente deverão adotar o seguinte princípio:
- (A) observar os direitos e garantias de que são titulares os adolescentes.
  - (B) desmembramentos de grupos de irmãos em famílias substitutivas.
  - (C) proceder a estudo social e pessoal de cada caso.
  - (D) proceder, sempre que possível, à transferência de crianças e adolescentes abrigados para outras entidades.
  - (E) participação de pessoas da comunidade no processo educativo.
40. São asseguradas ao adolescente, entre outras, as seguintes garantias processuais:
- (A) pleno e formal conhecimento da atribuição de ato infracional, mediante intimação.
  - (B) direito de ser ouvido pessoalmente pela autoridade competente.
  - (C) defesa técnica pelo Conselho Tutelar.
  - (D) igualdade na relação processual, não podendo, no entanto, confrontar-se com vítimas ou testemunhas.
  - (E) semiliberdade assistida durante o curso do processo legal.
41. São atribuições do Conselho Tutelar:
- (A) atender e aconselhar os pais ou responsável, aplicando a medida de encaminhamento a cursos ou programas de orientação.
  - (B) assessorar o Poder Legislativo local na elaboração da proposta orçamentária para planos de atendimento à criança.
  - (C) expedir declarações e outros documentos relativos ao adolescente.
  - (D) propor ações que visem à suspensão ou perda do pátrio poder.
  - (E) promover serviços públicos nas áreas de educação e serviço social.

42. Da apuração de ato infracional cometido por adolescente, pode-se afirmar que
- o adolescente a quem se atribua autoria do ato infracional poderá ser conduzido ou transportado em compartimento fechado de veículos policiais.
  - em caso de flagrante de ato infracional cometido mediante violência ou grave ameaça à pessoa, a autoridade policial poderá lavrar auto de apreensão, sem oitiva de testemunhas.
  - sendo impossível a apresentação imediata do adolescente, a autoridade policial o encaminhará para o domicílio de seus pais ou responsável.
  - não sendo localizado o adolescente, a autoridade judiciária expedirá mandado de busca e apreensão, determinando o sobrestamento do feito, até a efetiva apresentação.
  - o prazo máximo, prorrogável por igual período, para a conclusão do procedimento, estando o adolescente internado provisoriamente, será de 60 dias.

43. A remissão concedida pelo Juiz

- importa em suspensão ou extinção do processo, conforme o caso.
- importa sempre em exclusão do processo.
- implica no reconhecimento da autoria do ato infracional.
- será levada em conta para efeito de antecedentes criminais.
- não comporta revisão da medida socioeducativa aplicada.

44. Constitui(em) Direito(s) e Garantia(s) Fundamentais previstos na Constituição Federal:

- a livre expressão da atividade intelectual, artística, científica e de comunicação, porém dependente de licença.
- a educação, a saúde, o trabalho, a moradia, o lazer, a proteção à maternidade e à infância.
- a assistência gratuita aos filhos e dependentes, desde o nascimento até os seis anos de idade, em creches.
- o direito de petição, mediante o pagamento de taxas, em defesa de direitos ou contra abuso de poder.
- o salário-família pago em razão de dependentes menores de doze anos, a qualquer categoria de trabalhadores.

45. É direito do adolescente privado de liberdade, o seguinte:

- entrevistar-se com o representante do Ministério Público, sempre acompanhado dos pais ou responsável.
- peticionar a qualquer autoridade por meio de Advogado ou Defensor Público.
- corresponder-se com seus familiares e amigos.
- receber visitas, no máximo, mensalmente.
- permanecer internado na mesma localidade onde foi cometido o ato infracional.

## NOÇÕES DE INFORMÁTICA

46. Baseando-se na figura que apresenta o Windows Explorer do Windows XP, em sua configuração original, assinale a alternativa correta.

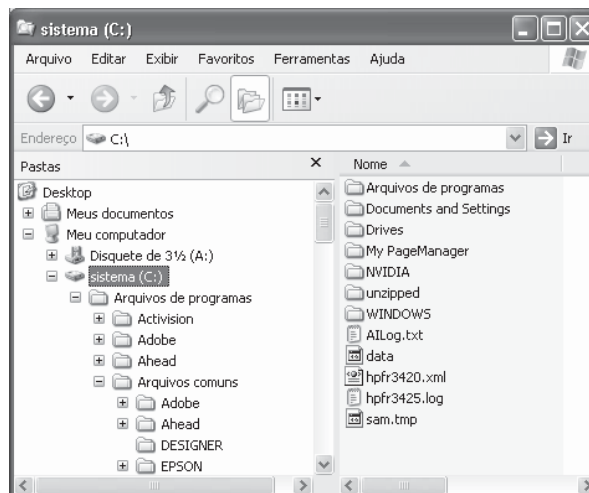

- O arquivo hpfr3420.xml encontra-se na pasta WINDOWS.
- Na área de trabalho encontram-se os ícones Meus documentos, Meu computador, Disquete de 3½ (A:) e sistema (C:).
- DESIGNER é uma subpasta de Meus documentos.
- Além de ser uma subpasta de Arquivos comuns, EPSON também possui subpastas.
- O diretório raiz, sistema (C:), contém atalhos além de arquivos e pastas.

47. Observe a figura que mostra um e-mail sendo criado no MS-Outlook 2003, na sua configuração padrão.

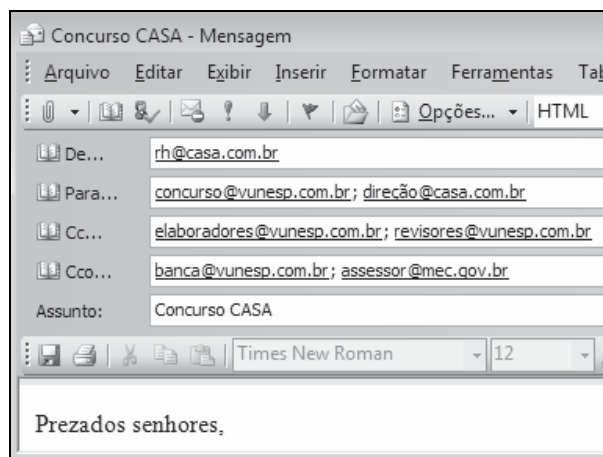

O(s) copiado(s) na mensagem é(ão):

- rh@casa.com.br
- elaboradores@vunesp.com.br  
revisores@vunesp.com.br
- banca@vunesp.com.br  
assessor@mec.gov.br
- concurso@vunesp.com.br  
direção@casa.com.br  
elaboradores@vunesp.com.br  
revisores@vunesp.com.br
- elaboradores@vunesp.com.br  
revisores@vunesp.com.br  
banca@vunesp.com.br  
assessor@mec.gov.br

48. Observe a figura que exibe um trecho da planilha MS-Excel 2003, em sua configuração original:

	A	B	C
1			
2	3	4	5
3			

Assinale a alternativa com o resultado correto da fórmula a ser inserida na célula A3 :

=SE(B2>4;MULT(A2;C2)^1;MÉDIA(A2;C2)-2\*2)

- (A) 0.  
(B) 4.  
(C) 8.  
(D) 15.  
(E) 60.
49. No MS-PowerPoint 2003, na sua configuração padrão, o botão de ação Início (na figura: 2.º botão da 1.ª linha) vem com a seguinte ação previamente marcada na guia Selecionar com o mouse:



- (A) Executar programa.  
(B) Hiperlink para.  
(C) Executar macro.  
(D) Ação do objeto.  
(E) Tocar som.
50. Assinale a alternativa que identifica o botão que permite formatar o número da página a ser inserida no cabeçalho ou rodapé de um documento do MS-Word 2003.

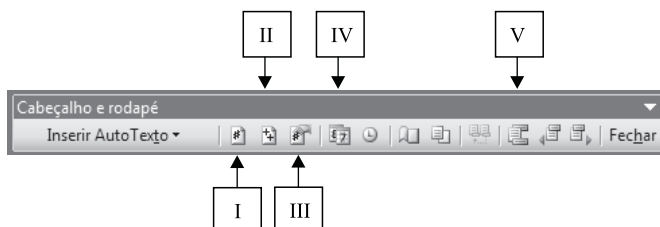

- (A) I.  
(B) II.  
(C) III.  
(D) IV.  
(E) V.