

## LEIA ATENTAMENTE AS INSTRUÇÕES ABAIXO

01- Você recebeu do fiscal o seguinte material:

a) Este caderno com o enunciado das 40 (quarenta) questões objetivas divididas nas seguintes sessões:

LÍNGUA PORTUGUESA		CONHECIMENTOS PEDAGÓGICOS		CONHECIMENTOS ESPECÍFICOS	
Questões	Pontos	Questões	Pontos	Questões	Pontos
1 a 10	2	11 a 20	2	21 a 40	3

b) Uma (1) Folha de Respostas, destinada às respostas das questões objetivas formuladas nas provas, a ser entregue ao fiscal no final.

02- Verifique se este material está em ordem e se o seu nome e número de inscrição conferem com os que aparecem na confirmação de inscrição. Caso contrário, notifique **IMEDIATAMENTE** o fiscal.

03- Após a conferência, o candidato deverá assinar no espaço próprio da Folha de Respostas, preferivelmente à caneta esferográfica de tinta na cor preta ou azul.

04- Tenha muito cuidado com a Folha de Respostas para não a **DOBRAR, AMASSAR** ou **MANCHAR**. A folha somente poderá ser substituída caso esteja danificada em suas margens superior ou inferior – **BARRA DE RECONHECIMENTO PARA LEITURA ÓTICA**.

05- Na prova, as questões objetivas são identificadas pelo número que se situa acima do enunciado.

06- Na folha de respostas, as mesmas estão identificadas pelo mesmo número e as alternativas estão identificadas acima da questão de cada bloco de respostas.

07- Para cada uma das questões objetivas são apresentadas 5 alternativas classificadas com as letras (A), (B), (C), (D) e (E); só uma responde adequadamente ao quesito proposto. Você só deve assinalar **UMA RESPOSTA**. A marcação de nenhuma ou de mais de uma alternativa anula a questão, **MESMO QUE UMA DAS RESPOSTAS SEJA A CORRETA**.

08- Na **Folha de Respostas**, a marcação das letras correspondentes às respostas certas deve ser feita cobrindo **TODO O ESPAÇO** compreendido pelo retângulo pertinente à alternativa, usando **caneta esferográfica de tinta preta ou azul**, de forma contínua e densa. A LEITURA ÓTICA é sensível a marcas escuras, portanto, preencha os campos de marcação completamente, procurando deixar menos "espaços em branco" possível dentro do retângulo, sem invadir os limites dos retângulos ao lado.

09- **SERÁ ELIMINADO** do Concurso o candidato que:

a) Se utilizar, durante a realização das provas, de máquinas, relógios e/ou aparelhos de calcular, bem como rádios gravadores, fones de ouvido, telefones celulares ou fontes de consulta de qualquer espécie;

b) Se ausentar da sala em que se realizam as provas levando consigo o **Caderno de Questões e/ou a Folha de Respostas**.

10- Reserve os 30 (trinta) minutos finais para marcar sua **Folha de Respostas**. Os rascunhos e as marcações assinaladas no Caderno de Questões **NÃO SERÃO LEVADOS EM CONTA**.

11- Quando terminar, entregue ao fiscal o Caderno de Questões e a Folha de Respostas, e **ASSINE A LISTA DE PRESENÇA**.



◆ Língua Portuguesa ◆

Questão 01

Assinale a alternativa que contém uma frase em que há uma palavra formada por derivação parassintética.

- A) A presença da nobreza conferiu à vida carioca caráter modelar.
- B) A vinda da Corte fez surgir uma classe social, a bem dizer repatriada.
- C) Esta é, hoje, a Biblioteca Nacional, símbolo do poder das letras.
- D) Quando família real portuguesa chegou o Rio, o Português já era uma língua vitoriosa.
- E) Vale considerarmos que a linguagem é a expressão do pensamento.

Questão 02

O seguinte fragmento foi retirado de uma notícia publicada na imprensa nacional:

“Ao ficar sozinho no quarto do hospital, protegido pela tenda de oxigênio e pelas paredes do aposento, deu-se conta, afinal, da gravidade da sua situação. Os médicos estavam lutando por prolongar a vida de um homem \_\_\_\_\_ coração trabalhara bem mais que o seu próprio dono.”

A alternativa que contém o termo que preenche corretamente a lacuna no fragmento acima é

- A) do qual.
- B) cujo.
- C) que.
- D) o qual.
- E) de cujo.

Questão 03

A palavra “efêmero” pode significar, conforme se lê no dicionário do Aurélio, aquilo que é “pouco duradouro”, “passageiro”. Assinale a alternativa abaixo que contém a palavra com sentido contrário ao do termo destacado.

- A) mutante.
- B) permanente.
- C) provisório.
- D) temporário.
- E) transitório.

Questão 04

Assinale a alternativa em que a forma verbal presente no fragmento selecionado apresenta idéia de hipótese ou possibilidade:

- A) A evolução dos falares medievos resultou nas línguas nacionais existentes hoje.
- B) A maioria dos estudiosos contesta a noção dicotômica de certo e errado em língua.
- C) É bem provável que a primeira palavra proferida na Lua tenha sido “OK”.
- D) Pesquisas linguísticas garantem que a capacidade da fala é inerente à natureza humana.
- E) Sobre a fala das gentes das cavernas não há registro confiável, só existem indícios.

**Questão 05**

Sabendo-se que a figura de **personificação** ou **prosopopéia** consiste em atribuir características humanas a seres inanimados ou irracionais, reconhece-se que esse recurso expressivo está presente na frase

- A) Constatamos que o tempo se escoara: já era quase noite.
- B) Disfarçando o olhar, o aluno espiou as horas.
- C) Passara se voando o último ônibus que o transportaria à praia.
- D) Um chuvisco ralo brincava no ar da tarde.
- E) Urgia que se protegessem as árvores centenárias.

**Questão 06**

Marque a alternativa em que a frase está construída de forma escoreita, de acordo com todos os níveis da língua padrão escrita:

- A) A história foi repetida bastantes vezes.
- B) Amo ela com toda força do meu coração juvenil.
- C) Ela estava toda encabulada com a proposta.
- D) Mudei-me para o interior há muitos anos atrás.
- E) O navio naufragou rapidamente, emergindo no mar encapelado.

**Questão 07**

Para pontuar períodos compostos em que surgem orações subordinadas substantivas, basta considerar as funções sintáticas por elas exercidas. Não se separam, por exemplo, com vírgula, a oração principal das orações subjetivas, objetivas diretas, objetivas indiretas, completivas nominais e predicativas – afinal, sujeitos, complementos verbais e nominais não se separam, por vírgulas, dos termos a que se ligam; o mesmo se pode dizer do predicativo nos predicados nominais.

Por esse entendimento, marque a alternativa que contém um período pontuado indevidamente.

- A) Algumas pessoas vivem presas unicamente às suas profissões, aos seus interesses pessoais.
- B) É surpreendente constatar que, apesar de tudo, muitos ainda acreditam em resolver nossos problemas com promessas demagógicas.
- C) Não se confia mais em que tudo possa ser resolvido apenas por palavras, por intenções.
- D) Peço-lhe compreender nossos problemas com moradia, com emprego fixo, com salários baixos.
- E) Vive-me pedindo, que o ajude, que interfira em seu favor, que realize as suas obrigações.

**Questão 08**

Indique a alternativa que contém erro na separação de sílábica.

- A) cul-tua-va; di-á-lo-go.
- B) en-toa-ção; ab-rup-to.
- C) pers-pi-caz; obs-curo.
- D) pneu; subs-cre-ver.
- E) trans-atlân-ti-co, i-guais.

**Questão 09**

Das seguintes alternativas, marque aquela que apresenta a frase em que o adjetivo sublinhado não corresponde ao sentido indicado à direita.

- A) A verdade é formarmos uma sociedade **fendida**. (dividida, desunida).
- B) Era um homem **inepto** para realizar aquela tarefa. (tolo, idiota).
- C) Este desnível **clamoroso** nos confere o título de campeões da injustiça social. (gritante, muito evidente).
- D) O fato, por ser **contemporâneo**, foi devidamente divulgado na imprensa. (coevo, coetâneo).
- E) Todo esse mar de **alienados** compõe a periferia dos patrícios desvalidos. (ansioso, ávido).

**Questão 10**

Marque a alternativa que apresenta uso indevido do sinal indicativo de crase.

- A) Dirigiu-se àquele lugar sagrado para todos.
- B) Esta é a questão a que fizemos referência na assembleia.
- C) Lá vai a pessoa à quem deste a notícia alarmante.
- D) O assaltante foi morto a tiro.
- E) O Curso funciona de segunda a sexta-feira.

**◆ Conhecimentos Pedagógicos ◆**

**Questão 11**

Pensar em currículo é elencar tudo aquilo que os estudantes têm oportunidade de aprender através do que é formalmente ensinado e do que, mesmo não sendo explicitado, está latente em algumas práticas pedagógicas, como em textos, gravuras dos livros didáticos, imagens de vídeos e filmes. Portanto ele nos remete a pensar nos espaços e alternativas existentes para servir de reflexão em busca da emancipação dos sujeitos envolvidos, pois ele deve sustentar a práxis de sala de aula.

Pensar em currículo é pensar em processo, fluxo, dinamismo, coerência, significação,... que envolve acompanhamento, avaliações, enfim, pesquisa/ação. Nessa perspectiva, um currículo deve ser o instrumento de comunicação entre a teoria e a prática e deve expressar, entre outras coisas,

- I. uma intenção, um plano, uma ideia acerca do que se gostaria que ocorresse;
- II. o estado de fatos e teorias que configuram as práticas;
- III. expressão de princípios e traços essenciais de um propósito educativo;
- IV. abertura à discussão e crítica, com condições de aplicabilidade prática;
- V. ação voltada para modelar a consciência dos alunos.

Estão corretas as afirmativas

- A) I, II, III e IV, apenas.
- B) I, II, IV e V, apenas.
- C) II, III, IV e V, apenas.
- D) I, II, III e V, apenas.
- E) I, III, IV e V, apenas.

**Questão 12**

A inclusão, baseada no princípio democrático da educação para todos, se destaca, na escola brasileira, ao se voltar para a busca da qualidade do ensino, exigindo um repensar de suas práticas anteriores, estabelecendo novos posicionamentos, que modernizem o ensino e subsidiem as práticas docentes, além de fazer surgir o educador que “pensa certo”.

Esta proposta inovadora pressupõe a necessidade de atualização e reestruturação do sistema escolar, sabendo-se que somente pela ação/reflexão/ação é que poderemos resgatar essa realidade adversa, na qual muitos brasileiros se viram excluídos de dar continuidade à construção dos próprios conhecimentos.

Freire (1996), ao comentar o comportamento do educador que pensa certo, destacou que o “Ensinar exige risco, aceitação do novo e rejeição a qualquer forma de discriminação”. Expôs que o fazer coerente desse novo educador implica nas práticas de inteligir, desafiar e “produzir sua compreensão do que vem sendo comunicado”. Portanto, o pensar certo exige a ação

- A) dialógica e não polemizadora.
- B) de desconhecer a realidade dos alunos.
- C) silenciadora sobre a cultura dos diferentes.
- D) mantenedora das práticas tradicionais.
- E) de cobrança das Secretarias de Educação.

**Questão 13**

O Projeto Político-Pedagógico (PPP), o plano global da instituição, é o documento norteador da educação dentro de uma unidade escolar. Precisa ser construído e vivenciado constantemente, por todos os envolvidos com o processo educativo da escola, na busca pela qualidade de ensino e do sucesso escolar.

É mais do que um simples agrupamento de planos de ensino e de atividade diversas, pois exige uma mudança de mentalidade de todos os membros da comunidade escolar, a partir do resgate da autoestima de todos os envolvidos no processo, bem como de uma gestão democrática, onde pais, alunos, professores, equipe técnico-pedagógica e funcionários assumam sua parte de responsabilidade pela implementação projeto da escola, entre outras ações.

Nesse sentido, precisamos diferenciar o projeto político pedagógico de regimento escolar, que é visto como o instrumento que dá o suporte formal, legal e jurídico para aquilo que nos propomos realizar e não o contrário. Dito isto, o regimento

- A) precede a existência do Projeto Político Pedagógico.
- B) rotula a identidade de todos na unidade escolar.
- C) deve estar a serviço do Projeto Político Pedagógico.
- D) mobiliza a comunidade interna e externa da escolar.
- E) diverge dos postulados do Projeto Político Pedagógico.

**Questão 14**

A Lei de Diretrizes e Bases da Educação Nacional - LDB 9.394/96, em seu Art. 2º, determina que a educação, constitui dever da família e do Estado, inspirada nos princípios de liberdade e nos ideais de solidariedade humana, tem por finalidade, além do pleno desenvolvimento do educando,

- A) sua formação para a cidadania, aceitação das políticas de Estado e do mercado de trabalho.
- B) a criação de sentimentos de dependência aos ditames da lei e exigências do trabalho.
- C) a gratuidade do ensino particular em estabelecimentos oficiais.
- D) a prestação de serviços comunitários e acesso às novas tecnologias.
- E) seu preparo para o exercício da cidadania e sua qualificação para o trabalho.



**Questão 15**

A principal ferramenta de trabalho docente é o planejamento, por se constituir no fio condutor da ação educativa. O planejamento é indispensável, pois o ato de planejar requer reflexão, análise, ação e avaliação. Não planejando por planejar, mas sim fazendo do planejamento uma proposta de trabalho, de pesquisa, de busca, uma vez que o aprendizado deve ser contínuo, dinâmico e transformador.

A elaboração do planejamento requer que se dê um tempo para se pensar a prática educativa, antes de o esquematizar e colocar em ação. Para dar corpo a esta proposta, é essencial existir uma pequena equipe de coordenadores, cujas funções demandem conhecer; a teoria de planejamento; um modelo de plano e de metodologia de planejamento; ser capaz de: explicar estes modelos; não tomar posições que inibam os participantes; sentir o momento de propor cada etapa ou cada atividade do processo e redigir, em última forma, sempre respeitando o pensamento do grupo.

Gandin (1999) propõe que esta equipe deve fazer deslanchar o processo de planejamento através da utilização de

- A) reflexões críticas sobre o currículo e desenvolver o que for combinado pelos educadores.
- B) reuniões já estabelecidas para dar o suporte de tempo necessário a sua implantação.
- C) elaboração de materiais que possam subsidiar as atividades planejadas pelos docentes.
- D) coleta de dados e opiniões dos professores mais antigos no estabelecimento de ensino.
- E) expedientes culturais trazidos dos níveis centrais para implantá-los na escola.

**Questão 16**

O principal cenário existente em uma escola é o da sala de aula, onde acontece o processo ensino-aprendizagem. Professores e alunos, em comunhão para dar significado e sentido à construção dos conhecimentos científico e cultural, tornam-se sujeitos éticos, competentes, criativos, autônomos, críticos, enfim, políticos.

Para Libâneo (1991), o papel que a Didática exerce nessas relações que envolvem esses dois protagonistas evidenciando que a interação entre eles é fundamental na organização da "situação didática", visando alcançar os objetivos do processo de ensino. O autor ressalta dois aspectos da interação professor-alunos como importantes no trabalho docente: o primeiro, relacionado à formas de comunicação dos conteúdos e às tarefas escolares para os alunos e o segundo, diz respeito às relações pessoais entre professor e aluno e às normas disciplinares indispensáveis ao trabalho docente. Dessa forma, o autor está nomeando, respectivamente, os aspectos

- A) político e afetivo.
- B) cultural e institucional.
- C) profissional e cognoscitivo.
- D) cognoscitivo e socioemocional.
- E) organizacional e socioemocional.

**Questão 17**

A escola é o espaço de construção, sistematização, apropriação e socialização do conhecimento. Ela prima pela pluralidade de ideias, valores morais e as diversas formas de expressão, apresentando também os problemas interpessoais inerentes às relações humanas, pois tem que viver administrando os conflitos e oposições cotidianas.

Criar novas formas de organização social das classes na escola é necessário para atender às novas demandas advindas das propostas pedagógicas atuais a serem implementadas na sala de aula, com vistas a transformar as práticas pedagógicas diretivas do passado.

Trabalhar inter e transdisciplinarmente vai para além das práticas que percebia o aluno como elemento passivo na construção do conhecimento. O trabalho realizado com uma mesma unidade didática, numa mesma sessão de aula, nos oferece diferentes metodologias, que possibilitam desenvolver os conhecimentos de formas diversas e sucessivas, agrupando-se os alunos em grupo e organizando-se as propostas de atividades mais adequadas, propiciando aos alunos chegarem à satisfação dos objetivos que queremos alcançar.

Neste sentido, as práticas educativas que desenvolvem as atividades em grupo são instrumentos eficazes para articular um trabalho

- A) personalizado interessante e pelo qual o aluno se sinta responsável.
- B) possível de ser realizado de forma harmoniosa e sem expressão.
- C) sem envolvimento individual, grupal e permanente na sala de aula.
- D) de manutenção de controle mecânico das propostas das atividades.
- E) liderados por interesses particulares dos líderes das equipes.

**Questão 18**

Focando na questão do desempenho da avaliação da aprendizagem verificamos que ela, em sua complexidade não se resume à realização apenas de provas e atribuições de notas. A avaliação é como ato subsidiário do processo de construção de resultados satisfatórios tanto em termos de crescimento quanto da construção do resultado satisfatório.

O mesmo acontece na relação planejamento e avaliação, enquanto atos que estão a serviço da construção de resultados satisfatórios, onde o planejamento traça previamente os caminhos e a avaliação subsidia os redirecionamentos necessários no percurso da ação. Dessa forma, a avaliação como ato subsidiário do processo de construção de resultados satisfatórios precisa

- A) dar condições de medir os esforços apresentados nos instrumentos avaliativos.
- B) oferecer dados para se compor um quadro estatístico dos resultados obtidos.
- C) investigar a qualidade dos resultados intermediários ou finais de uma ação.
- D) criar estratégias de reforço para os alunos fixarem os conteúdos das disciplinas.
- E) responder pelo trabalho da equipe técnico-pedagógica e de apoio na escola.

**Questão 19**

O profissional que atua em várias instâncias da prática educativa, direta ou indiretamente é denominado de pedagogo. Com respeito à formação de profissionais de educação para administração, planejamento, inspeção, supervisão e orientação educacional para a Educação Básica, a atual Lei de Diretrizes e Bases da Educação Nacional, em seu Art. 64, determina que será feita em cursos

- A) livres e a distância de graduação.
- B) de extensão e capacitação em serviço.
- C) sequenciais, tecnológicos e de graduação em pedagogia.
- D) em nível de pós-graduação e capacitação em serviço.
- E) de graduação em pedagogia ou em nível de pós-graduação.

**Questão 20**

O docente é um profissional especialista capacitado para lidar com a construção do conhecimento e desenvolver o processo de aprendizagem de seus discentes, de forma contínua.

Esse especialista da educação constrói sua identidade, com paciência, integrando o intelectual, o emocional, o ético e o pedagógico cotidianamente, na relação com os discentes e os demais parceiros pedagógicos na instituição, onde desempenha seu fazer profissional, a partir das relações sociais, mediadas pela realidade.

Logo, o papel do professor está intimamente imbricado com o processo de construção do conhecimento e a aprendizagem dos discentes.

Para VASCONCELOS (2002), o papel do professor em relação à construção do conhecimento está preso há três vetores: provocar, dispor, interagir.

Focando o interagir com a representação do sujeito, o professor deverá agir para ajudar o aluno a chegar à elaboração da síntese do seu conhecimento

- A) possibilitando a elaboração de respostas aos problemas suscitados.
- B) colocando o pensamento do educando em movimento.
- C) solicitando sua expressão e acompanhando do percurso de construção.
- D) proporcionando ações que favoreçam a elaboração significativa do conhecimento.
- E) provocando situações em que os interesses possam emergir e o aluno possa atuar.



◆ **Conhecimentos Específicos** ◆

**Questão 21**

“Abordagens atuais da Geografia têm buscado práticas pedagógicas que permitam colocar aos alunos as diferentes situações de vivência com os lugares, de modo que possam construir compreensões novas e mais complexas a seu respeito. Espera-se que, dessa forma, eles desenvolvam a capacidade de identificar e refletir sobre diferentes aspectos da realidade, compreendendo a relação sociedade/natureza.”

(BRASIL. SECRETARIA DE EDUCAÇÃO FUNDAMENTAL. Parâmetros curriculares nacionais: geografia. Brasília: MEC/SEF, 1998.)

Dentre os objetivos gerais no ensino de Geografia no ensino fundamental podemos citar:

I - valorizar o patrimônio sociocultural e respeitar a sociodiversidade, reconhecendo-os como direitos dos povos e indivíduos e elementos de fortalecimento da democracia.

II - elaborar propostas pedagógicas que separem a Geografia Humana da Geografia da Natureza em relação àquilo que deve ser apreendido como conteúdo específico

III - compreender a espacialidade e temporalidade dos fenômenos geográficos estudados em suas dinâmicas e interações;

Está(ão) correto(s) apenas o(s) iten(s)

- A) I
- B) I e II
- C) I e III
- D) II e III
- E) I, II e III

**Questão 22**

A representatividade dos grupos etários no total da população em 2010 é menor que a observada em 2000 para todas as faixas com idade até 25 anos, ao passo que os demais grupos etários aumentaram suas participações na última década. O grupo de crianças de zero a quatro anos do sexo masculino, por exemplo, representava 5,7% da população total em 1991, enquanto o feminino representava 5,5%. Em 2000, estes percentuais caíram para 4,9% e 4,7%, chegando a 3,7% e 3,6% em 2010. Simultaneamente, o alargamento do topo da pirâmide etária pode ser observado pelo crescimento da participação relativa da população com 65 anos ou mais, que era de 4,8% em 1991, passando a 5,9% em 2000 e chegando a 7,4% em 2010.

Fonte: [www.ibge.gov.br](http://www.ibge.gov.br)

As mudanças apresentadas no trecho acima que vêm ocorrendo no perfil etário da população brasileira acarretam

- A) maiores gastos com a educação básica.
- B) necessidade de melhoria no saneamento básico.
- C) aumento do desemprego.
- D) necessidade de reposição de mão de obra.
- E) déficit previdenciário.

**Questão 23**

Do ponto de vista da circulação, os espaços geográficos são uma combinação desigual de objetos fixos criados ou naturais conectados em rede por fluxos.

Assinale a opção que apresenta respectivamente um exemplo correto de um objeto fixo e um fluxo.

- A) Indústrias e terras agrícolas.
- B) Mercadorias e navegação marítima.
- C) Capital e sistema de telecomunicação.
- D) sistema rodoviário e informações.
- E) Pessoas e empresas.

**Questão 24**

**TEXTO I**

Em 1912 foi formulada uma teoria que apresentou que teria existido uma única massa continental, a Pangeia, que se dividiu e de se separou. As evidências incluíam a presença de estruturas geológicas de clima frio em lugares onde atualmente predominam climas quentes, a coincidência dos tipos de rochas presentes na costa sul-americana e africana e as semelhanças de fósseis nestes lugares.

**TEXTO II**

De acordo com essa teoria, considera-se que a litosfera é contida de uma série de placas que se move, umas em relação às outras, sobre uma camada parcialmente fundida da parte superior do manto terrestre, a astenosfera. Essas placas podem se separar, se chocar ou deslizar ao longo de outras.

Assinale a opção que apresenta corretamente o nome da teoria e o respectivo autor das idéias contidas no texto I e II.

- A) Tectônica de Placas – Immanuel Kant e Evolução Continental Alexander Von Humboldt.
- B) Deriva Continental – Friedrich Ratzel e Tectônica de placas Immanuel Kant.
- C) Tectônica de placas – Harry Hess e Deriva Continental – Alfred Wegner.
- D) Evolução Continental - Alexander Von Humboldt e deriva Continental Friedrich Ratzel.
- E) Deriva Continental – Alfred Wegner e Tectônica de Placas – Harry Hess.

**Questão 25**

Em agosto de 2010, a chanceler alemã, Angela Merkel, havia anunciado uma ampliação da utilização das usinas nucleares no país. Em março deste ano, após o terremoto e tsunami que provocaram um acidente na usina nuclear japonesa de Fukushima, no Japão, Merkel reverteu a decisão e colocou a política para energia nuclear do país sob revisão, alegando a necessidade de mudar o sistema energético do país de forma que a eletricidade do futuro seja segura e, ao mesmo tempo, confiável e econômica.

De acordo com os argumentos apresentados no texto que justificam a alteração na política energética da Alemanha, podemos inferir que

- A) A escassez de urânio a ser utilizado na geração de energia nuclear gera preocupações na Alemanha quanto ao futuro do uso desta fonte de energia.
- B) A contaminação de corpos d'água por parte das usinas termonucleares leva a uma necessidade de diminuir o uso deste tipo de energia.
- C) O roubo de tecnologia nuclear que pode ser utilizada para a fabricação de armas gera uma preocupação quanto à segurança no uso deste tipo de energia.
- D) Os altos custos de manutenção de sistemas de geração de energia a partir de fontes nucleares levam a uma preocupação.
- E) A possibilidade de eventos geológicos, como o que aconteceu no Japão, levam a uma preocupação quanto à confiança nas usinas nucleares na Alemanha.

**Questão 26**

**Atuação das massas de ar no Brasil: inverno e verão**

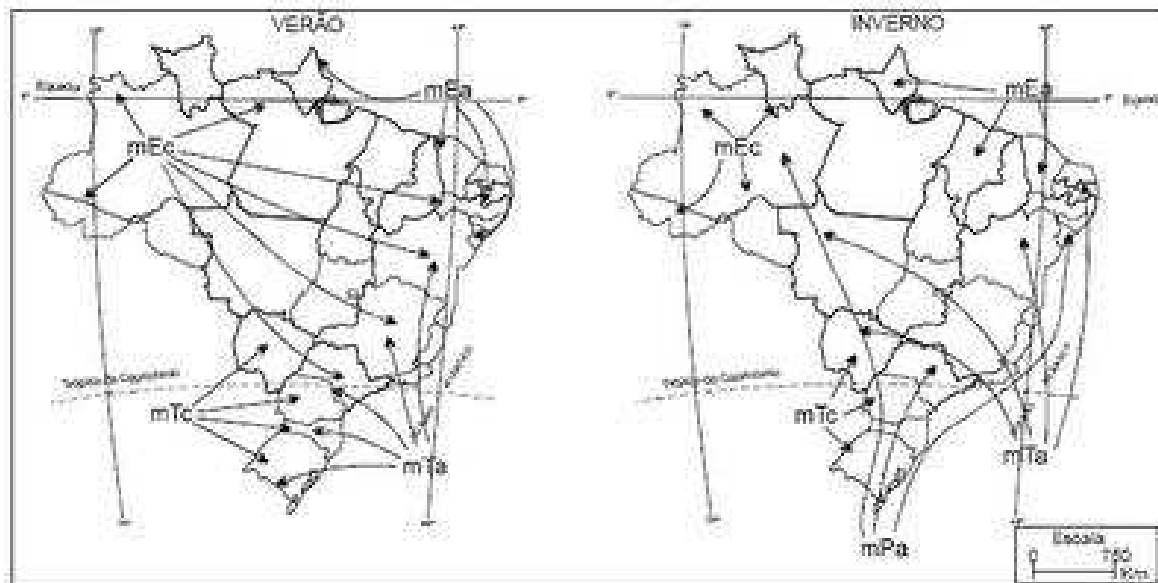

Os mapas acima representam a atuação das massas de ar que são responsáveis pela caracterização dos tipos climáticos encontrados no Brasil. Quanto à ocorrência de chuvas decorrente da atuação destas massas, podemos apresentar corretamente como exemplo:

- A) Chuvas orográficas no interior da Amazônia em consequência da atuação da massa equatorial atlântica.
- B) Chuvas convectivas no litoral decorrente do encontro da massa polar atlântica com o conjunto de serras leste-sudeste.
- C) Chuvas frontais no litoral do sudeste decorrente do encontro da massa polar atlântica com a massa polar atlântica.
- D) Chuvas convectivas no Centro-Oeste em consequência da atuação da massa tropical continental.
- E) Chuvas frontais no interior do Nordeste decorrentes do encontro da massa tropical atlântica com a massa tropical continental.

**Questão 27**

Observe as imagens de 4 tipos de erosão:

1



2





3



4



As imagens apresentam formas resultantes da atuação de vários agentes.

Assinale a opção que apresenta corretamente o principal tipo de erosão presente na sequência de imagens 1,2, 3 e 4.

- A) Fluvial, eólica, pluvial e marinha.
- B) Eólica, pluvial, fluvial e marinha.
- C) Fluvial, pluvial, eólica e marinha.
- D) Pluvial, eólica, marinha e fluvial.
- E) Pluvial, fluvial, marinha e eólica.

**Questão 28**

Abaixo estão representadas duas formas de representação das irregularidades existentes no relevo terrestre.

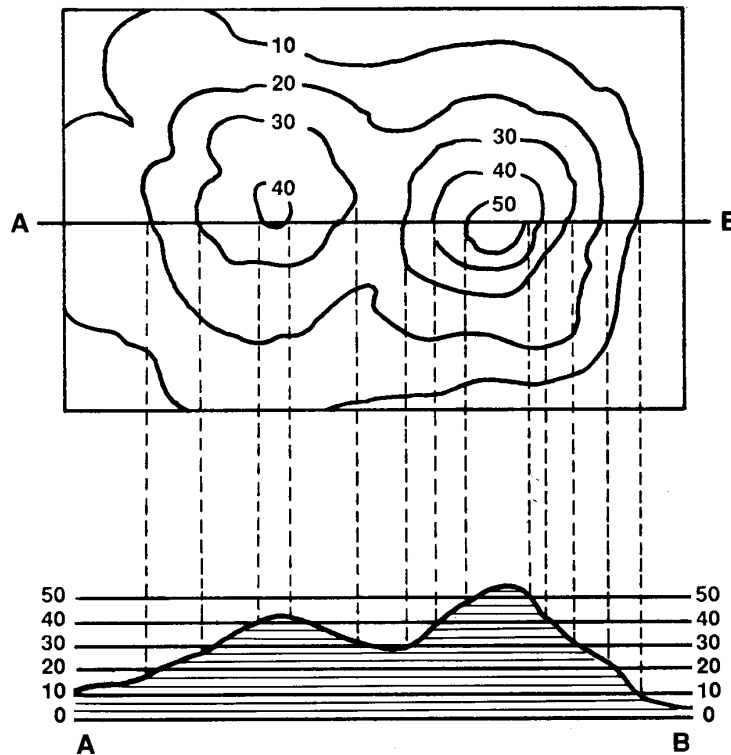

O nome correto das formas de representação do relevo terrestre está respectivamente contidos na opção

- A) Mapa hipsométrico e Perfil topográfico.
- B) Fotografia aérea e Perfil geológico.
- C) Mapa físico e Perfil pedológico.
- D) Fotografia aérea e Perfil topográfico.
- E) Mapa hipsométrico e Perfil geológico.

**Questão 29**

“O novo cenário globalizado vem impondo rearranjos nos diferentes subsistemas que compõem os sistemas sociais econômicos e políticos da atualidade.”

(CASTRO, I. E. Geografia e política: território, escalas de ação e instituições. Rio de Janeiro: Bertrand Brasil, 2005.)

A base material e dinâmica decisória desse sistema é constituída por um conjunto de elementos e instituições, dentre os quais podemos identificar corretamente caracterizado:

- A) o mercado, onde se materializa a globalização, associada às expectativas de consumo que ele propicia.
- B) as empresas, que buscam individualmente aumentar a rigidez do processo produtivo livrando-se de vínculos territoriais.
- C) o trabalho, no qual a especialidade passa a ser o trunfo do trabalhador para se inserir plenamente no processo.
- D) o capital, que possui uma profunda territorialização e se restringe à barreiras impostas pelas fronteiras nacionais.
- E) Estado, que se apresenta como elemento invisível neste processo frente ao desaparecimento das fronteiras nacionais.

**Questão 30**

No mapa acima estão assinaladas as três macrorregiões geoeconômicas presentes no território brasileiro.

A divisão do Brasil de acordo com esta proposta de regionalização apresentada no mapa, leva em consideração aspectos físicos e socioeconômicos que individualizam cada uma destas macrorregiões, dentre os quais podemos citar



Atlas Geográfico Escolar. Rio de Janeiro: IBGE, 2007.

- A) o relevo predominantemente de planalto com muitas escarpas na Amazônia.
- B) a presença regiões metropolitanas com áreas densamente urbanizadas em áreas do sertão do Nordeste.
- C) climas megatérmicos, marcados pela baixíssima amplitude térmica no Centro-Sul.
- D) a floresta pluvial latifoliada presente em extensas áreas do Nordeste.
- E) a rede de transportes densa e diversificada do Centro-Sul.

**Questão 31**

Tropas militares dos Estados Unidos no Mundo (1994)

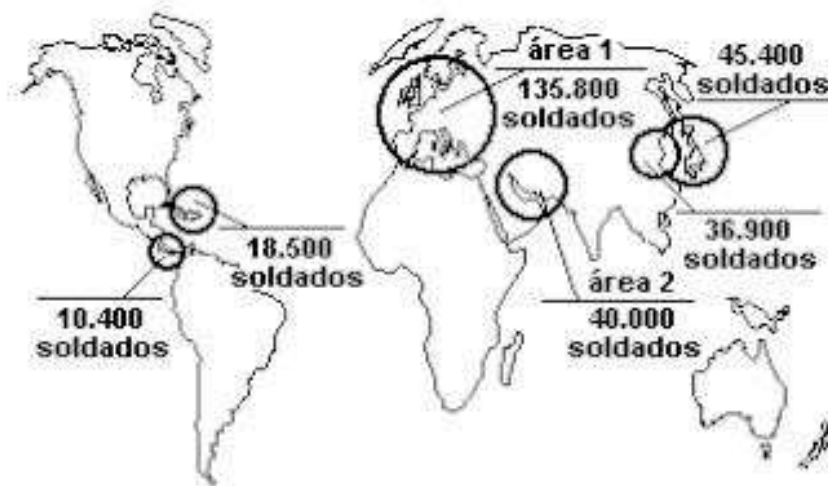

A presença militar dos Estados Unidos em diversos países do mundo, principalmente no Oriente Médio, leva a uma série de reações por parte de grupos nacionalistas locais, muitas vezes através de

- A) rompimento de relações diplomáticas.
- B) aumento das barreiras à entrada de estadunidenses.
- C) bloqueio de relações comerciais.
- D) ameaças terroristas.
- E) barreiras às multinacionais norte-americanas.

**Questão 32**

**Brasil fica atrás de Brics e no Prêmio Nobel**

O Brasil é inexpressivo em todas as categorias do Prêmio Nobel, inclusive se comparado com os países com os quais compartilha o grupo Brics.

Levando-se em conta apenas o local de nascimento dos premiados, o país é listado apenas uma vez entre os mais de 800 laureados do Nobel desde 1901: com Peter Brian Medawar (1915-1987), nascido no Rio de Janeiro mas educado desde a adolescência na Grã-Bretanha, onde desenvolveu as pesquisas sobre transplantes e sistema imunológico que lhe renderam o Nobel de Medicina em 1960, em conjunto com um pesquisador australiano.

Em comparação, entre os Brics, a Rússia é citada 17 vezes como país de nascimento de pessoas laureadas em todas as seis categorias do Nobel - física, química, literatura, paz, medicina e economia.

O número aumenta se forem levados em conta premiados na antiga URSS, como por exemplo Mikhail Gorbachev, que levou o Nobel da Paz em 1990.

China e África do Sul têm, cada um, oito nativos premiados - no caso sul-africano estão, entre outros, Nelson Mandela, Frederik de Klerk e o bispo Desmond Tutu, laureados com o Nobel da Paz pela contribuição à igualdade racial no país.

A Índia é o país natal de sete premiados (descontados os vencedores nascidos em áreas hoje pertencentes ao Paquistão).

(www.g1.com.br)



A menor participação de brasileiros na lista de ganhadores no Prêmio Nobel pode ser explicada em função

- A) da ausência de produção literária durante os longos anos de ditadura militar no país.
- B) de os principais cientistas brasileiros migrarem para outros países onde, então, realizam suas pesquisas.
- C) de os principais agentes de negociação de conflitos no Brasil serem estrangeiros que integram ONGs.
- D) da ausência de uma importante política de investimentos em pesquisa científica no país.
- E) da estabilidade econômica nas últimas décadas que não favoreceu grandes propostas nesta área.

**Questão 33**

Ao entrar em sala de aula para introduzir alguns conceitos da geografia urbana, um professor apresenta aos alunos a passagem a seguir:

“Sede de município nos Brasil, estes espaços vêm apresentando um crescimento populacional bem maior do que as áreas rurais, principalmente após a década de 1950, com o avanço no processo de industrialização. O adensamento populacional e a concentração de atividades econômicas têm levado ao extrapolamento de seu crescimento, unindo a área urbana deste município maior às de outros menores ao seu redor”.

O trecho acima apresenta respectivamente os conceitos de

- A) metrópole, segregação espacial e controle urbano.
- B) área urbana, urbanização e hierarquia urbana.
- C) rede urbana, cidade e segregação espacial.
- D) cidade, urbanização e formação de regiões metropolitanas.
- E) capital, concentração urbana e rede urbana.

**Questão 34**

Os esquemas abaixo apresentam as principais projeções cartográficas utilizadas atualmente na representação plana do globo terrestre.

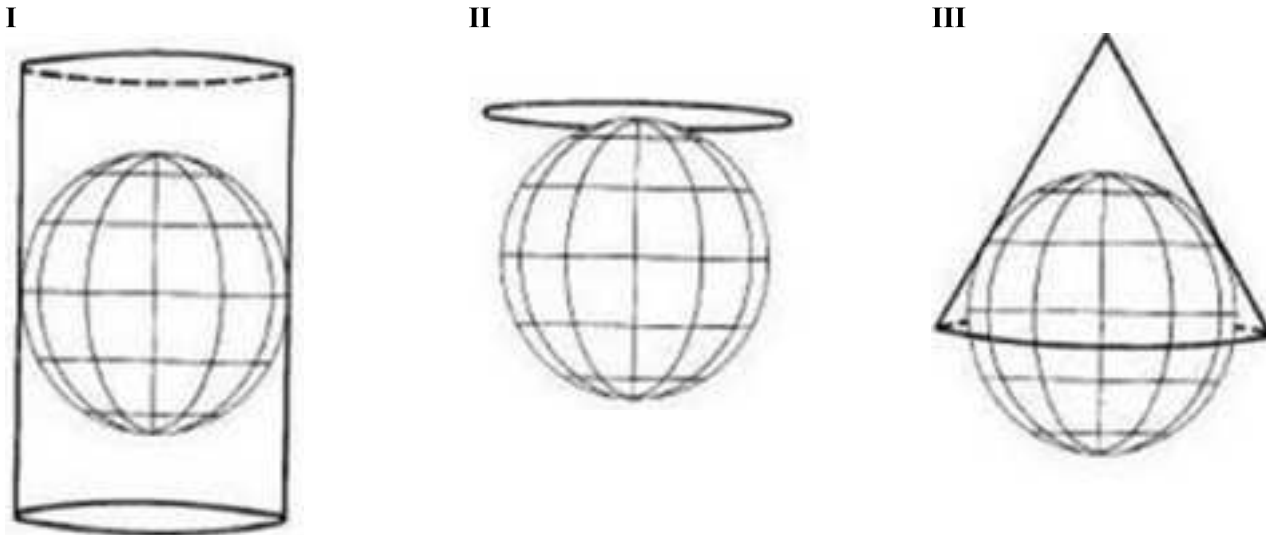

Uma das mais célebres projeções, amplamente utilizada durante séculos, é a de Mercator, que se baseia no modelo apresentado em

- A) II, que corresponde a projeção plana.
- B) I, que corresponde a projeção azimutal.
- C) III, que corresponde a projeção cônica.
- D) II, que corresponde a projeção geóide.
- E) I, que corresponde a projeção cilíndrica.

**Questão 35**

Imagem de satélite da América do Norte à noite em 2001.



A imagem espacial revela:

- I- A extensão da intervenção humana sobre um recorte do planeta e o poder da técnica de modificar profundamente a superfície terrestre;
- II- Como as áreas com atividades destinadas a agropecuária são as de menor densidade demográfica;
- III- Que há um diferencial de produtividade espacial que atrai as atividades empresariais para os lugares valorizados pelo capital.

Assinale:

- A) se somente a afirmativa I está correta.
- B) se somente as afirmativas II e III estão corretas.
- C) se somente as afirmativas I e III estão corretas.
- D) se somente as afirmativas I e II estão corretas.
- E) se todas as afirmativas estão corretas.

**Questão 36**

Os sistemas agrícolas podem ser definidos como um conjunto de métodos e técnicas empregadas no aproveitamento das terras no meio rural e podem ser classificados como intensivos ou extensivos.

Entre os fatores que determinam se um sistema agrícola é intensivo ou extensivo podemos citar:

- A) Qualidade do solo e mercado de destino.
- B) Emprego de capital e quantidade de mão de obra.
- C) Produtividade e zoneamento agrícola.
- D) Condições climáticas e técnicas aplicadas.
- E) Subsídio governamental e protecionismo.

**Questão 37**

Com a industrialização de regiões do mundo subdesenvolvido e a emergência da revolução tecnocientífica, muitas indústrias se deslocaram de antigas áreas de concentração fabril para países que apresentavam vantagens locacionais.

Assim podemos afirmar que

- A) A mão de obra e as ZPEs foram os únicos fatores que atraíram investimentos para os Tigres asiáticos na década de 80.
- B) A zona franca na fronteira do México com os Estados Unidos é um importante fator para a instalação das indústrias maquiladoras de varias nacionalidades.
- C) Estados Unidos, União européia e Japão vem perdendo aceleradamente importância mundial na produção de bens de capital.
- D) A Índia e a China se tornaram rapidamente após 1980 grandes exportadores de mercadorias de alto valor agregado.
- E) No Brasil a economia de desaglomeração fordista cedeu espaço para a desconcentração espacial da atividade industrial.

**Questão 38**

A maioria das grandes cidades apresenta altos índices de poluição, e nelas muitos dos problemas ambientais são gerados com consequências socioeconômicas.

Assinale a opção que apresenta um problema ambiental urbano e seu respectivo impacto socioeconômico.

- A) Inversão térmica – danos para a saúde da população.
- B) Chuva ácida – transmissão de doenças.
- C) lixões – impermeabilização do solo urbano.
- D) Ilhas de calor – contaminação do lençol freático.
- E) Desvalorização imobiliária – desmoronamento.

**Questão 39**

Os solos são uma riqueza capaz de sustentar grande parte dos seres vivos e dos ecossistemas, capazes de manter florestas e vegetação de todos os tipos, produzir alimentos, matérias primas, madeira e energia. No entanto, sua capacidade limitada e o seu uso indevido causam prejuízos e agressões muitas vezes irreversíveis.

Assinale a opção que apresenta apenas exemplos de má utilização dos solos.

- A) Aração e intemperização.
- B) Fertilização e lixiviação.
- C) Irrigação e salinização.
- D) Drenagem e agrotóxicos.
- E) Queimada e desmatamento.

**Questão 40**

São fatores limitadores do crescimento econômico e industrial brasileiro na atualidade:

- A) Altas taxas de juros e aumento da concentração de renda.
- B) Valorização da moeda e grandes dimensões territoriais.
- C) Gargalos na infraestrutura e grandes investimentos externos.
- D) Grande burocracia estatal e elevada carga tributária.
- E) Carência de mão de obra e forte política protecionista.