

CARGO:

AGENTE ADMINISTRATIVO

Leia atentamente as INSTRUÇÕES:

1. Confira seus dados no cartão-resposta: nome, número de inscrição e o cargo para o qual se inscreveu.
2. Assine seu cartão-resposta.
3. Aguarde a autorização do Fiscal para abrir o caderno de provas. Ao receber a ordem do fiscal, confira o caderno de provas com muita atenção. Nenhuma reclamação sobre o total de questões ou falha de impressão será aceita depois de iniciada a prova.
4. Sua prova tem **30** questões, com **4** alternativas.
5. Preencha toda a área do cartão-resposta correspondente à alternativa de sua escolha, com caneta esferográfica (tinta azul ou preta), sem ultrapassar as bordas. As marcações duplas, ou rasuradas, ou marcadas diferentemente do modelo estabelecido no cartão-resposta poderão ser anuladas.
6. O cartão-resposta não será substituído, salvo se contiver erro de impressão.
7. Cabe apenas ao candidato a interpretação das questões, **o fiscal** não poderá fazer nenhuma interferência.
8. A prova será realizada com duração máxima de **3 (três) horas**, incluído o tempo para a realização da prova objetiva e o preenchimento do cartão-resposta.
9. O candidato poderá retirar-se do local de realização das provas somente **1 hora** após o seu início.
10. O candidato poderá retirar-se da sala levando consigo o caderno da prova objetiva somente **1 (uma) hora e 30 (trinta) minutos** após o seu início.
11. Ao terminar a prova, o candidato deverá entregar ao fiscal de sala o cartão-resposta preenchido e assinado.
12. Os **3 (três)** últimos candidatos que realizarem a prova deverão permanecer na sala para acompanhar o fechamento do envelope contendo os cartões-resposta dos candidatos presentes e ausentes e assinar a ata de sala atestando que o envelope foi devidamente lacrado.

BOA PROVA!

PROVA OBJETIVA – AGENTE ADMINISTRATIVO

LÍNGUA PORTUGUESA

Leia o texto abaixo para responder à próxima questão.

Lado esquerdo do rosto é mais bonito que o direito

Se você anda infeliz com os resultados das suas fotos, dá uma olhada nelas e veja qual lado do rosto você costuma apontar para a câmera. Se for o direito, você tá fazendo isso errado. Tente tirar as próximas fotos com o lado esquerdo em destaque e veja se as coisas melhoram.

Pelo menos funcionou bem com as fotos de 10 homens e 10 mulheres, nos Estados Unidos. Os pesquisadores da Universidade de Wake Forest tiraram fotos dos lados esquerdo e direito do rosto dos participantes. Depois reuniram alguns voluntários para avaliarem a beleza das fotos. As imagens que mostravam o lado esquerdo sempre foram classificadas como as mais agradáveis. E o resultado era o mesmo quando os pesquisadores espelhavam as fotos.

Isso acontece porque, segundo a pesquisa, a bochecha esquerda é mais intensa, expressa mais emoções. Aí esse lado do rosto fica mais agradável e bonito. E tem até uma explicação da neurociência para isso. É assim: o hemisfério direito do cérebro predomina no controle do lado emocional. Só que esse hemisfério controla o lado esquerdo do corpo. Logo, a bochecha esquerda recebe uma carga maior de emoção.

E você? Também acha que seu lado esquerdo do rosto te deixa mais bonitinho nas fotos?

Disponível em <http://super.abril.com.br/blogs/cienciamaluca/lado-esquerdo-do-rosto-e-mais-bonito-que-o-direito/>

01. Na oração retirada do texto: “Tente tirar as próximas fotos com o lado esquerdo em destaque e veja se as coisas melhoram.” O termo destacado exerce a função sintática de:

- a) Sujeito.
- b) Complemento nominal.
- c) Objeto indireto.
- d) Objeto direto.

Leia o trecho da música abaixo, de Chico César, para responder às próximas duas (2) questões.

A Primeira Vista

Chico César

Quando não tinha nada, eu quis
Quando tudo era ausência, esperei
Quando tive frio, tremi
Quando tive coragem, liguei...

Quando chegou carta, abri
Quando ouvi Prince, dancei
Quando o olho brilhou, entendi
Quando criei asas, voei...

02. Os versos desta canção se iniciam com a conjunção quando. Essa conjunção se repete no início de todos os versos. Esse recurso utilizado pelo compositor é uma figura de linguagem que consiste na repetição de uma palavra ou termo no início de uma frase ou verso. Essa figura de linguagem classifica-se como:

- a) Silepse
- b) Anaculoto
- c) Anáfora
- d) Polissíndeto

03. Com relação ao trecho da música “À primeira vista”, podemos observar que todos os versos possuem a mesma construção sintática. Essa construção é formada por uma oração subordinada e uma oração principal. A oração subordinada que se repete em todos os versos é classificada como:

- a) Adverbial causal.
- b) Adverbial temporal.
- c) Adverbial consecutiva.
- d) Adverbial condicional.

04. Analise as frases abaixo:

I – Durante a apresentação um cara não parava de me olhar.

II – Ela deu a cara à tapa ao expor sua ideia extravagante.

III – O velho imóvel ficou de cara nova após a reforma.

IV – A confusão começou depois que ele levou uma tapa na cara.

Observa-se em todas as frases o uso da palavra “cara”, mas cada uma com um significado diferente dentro do contexto em que aparece. A essa ocorrência, pela gramática normativa, damos o nome de:

- a) Ambiguidade.
- b) Prosódia.
- c) Ortoépia.
- d) Polissêmia.

05. Observe as frases abaixo:

I – O jovem fazendeiro e a bela garota apaixonados fugiram de casa.

II – É necessário a tua colaboração neste caso.

III – Confeccionaram bastante roupas para o espetáculo.

IV – Para a apresentação precisaremos de camisa ou vestido brancos.

Com relação à concordância nominal, podemos afirmar que apenas estão INCORRETAS as frases:

- a) I e II.
- b) II e IV.
- c) III e IV.
- d) II e III.

Leia a tirinha abaixo para responder à próxima questão.



Disponível em :<http://www.google.com.br/search?q=tirinha+soldado+zero>

06. No 1º quadrinho da tirinha, um dos soldados faz uma pergunta ao outro. Essa pergunta é constituída de uma oração subordinada substantiva. Esta oração subordinada é classificada como:

- a) Substantiva objetiva direta.
- b) Substantiva subjetiva.
- c) Substantiva completiva nominal.
- d) Substantiva apositiva.

MATEMÁTICA

07. Um estudante obteve nota 5,6 na primeira prova, 7,2 na segunda e 8,2 no trabalho do bimestre. Sabendo que para tirar a média bimestral o seu professor usa média aritmética simples com as notas obtidas pelo estudante, qual será a sua média?

- a) 6.
- b) 7.
- c) 8.
- d) 9.

08. Se José aplicar R\$2.000,00 a uma taxa de juros simples de 3% a.m., qual será o montante que irá obter após 4 anos?

- a) R\$ 2.400,00
- b) R\$ 4.880,00
- c) R\$ 24.000,00
- d) R\$ 26.000,00

09. Quantos são os anagramas da palavra CASTRO que começam com vogal?

- a) 60.
- b) 120.
- c) 240.
- d) 720.

10. Trabalhando durante 30 minutos, uma máquina produz 200 peças. Quantas peças essa máquina produzirá em 8 horas de trabalho constante e ininterrupto?

- a) 800 peças.
- b) 1.600 peças.
- c) 3.200 peças.
- d) 6.400 peças.

11. Qual é a área do terreno ACDE representado na figura a seguir?

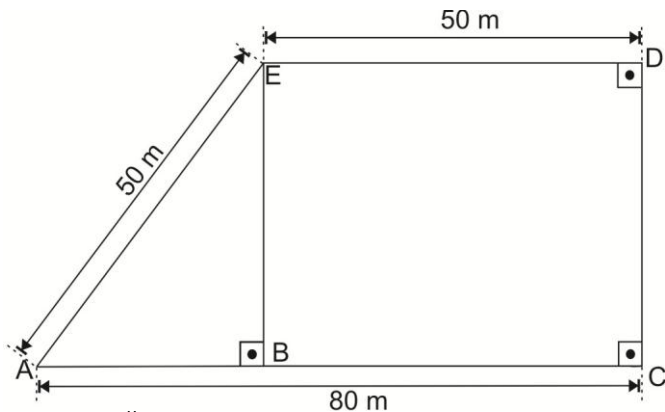

- a) 5.200 m².
- b) 4.650 m².
- c) 3.250 m².
- d) 2.600 m².

CONHECIMENTOS GERAIS

12. A atividade que caracterizou de forma marcante, no Paraná, as primeiras vilas nos Campos Gerais e nos Campos de Guarapuava-Palmas foi a:

- a) Pecuária.
- b) Agropecuária.
- c) Agricultura.
- d) Apicultura.

13. Em 1534, o rei de Portugal introduziu o sistema de capitanias hereditárias, com a finalidade de facilitar a administração do Brasil. A colônia foi dividida em 15 lotes, doados a 12 donatários que, apesar de terem poder total sobre elas, não eram seus proprietários. As terras paranaenses estavam distribuídas em duas capitanias. Assinale a alternativa que apresenta os nomes dos donatários que administraram terras, do hoje, estado do Paraná:

- a) Martim Afonso de Souza e Pero Lopes de Souza.
- b) Martim Afonso de Souza e Pero de Gois da Silveira.
- c) Pero Lopes de Souza e Jorge de Figueiredo Correia.
- d) Fernando Álvares de Andrade e Antônio Cardoso de Barros.

14. Quando os colonizadores europeus chegaram à região do Paraná em busca de madeira de lei, encontraram com diversas tribos indígenas. Foi inclusive dos índios que veio o nome do estado, que significa em guarani:

- a) Rio guarani.
- b) Rio grande.
- c) Rio caudaloso.
- d) Rio escuro.

15. A Revolução Farroupilha, que aconteceu de 1835 a 1845, no Rio Grande do Sul, afetou o Paraná. O objetivo era separar o Sul do resto do país. Mas o principal movimento foi a Revolução Liberal que estourou em São Paulo, em 1842. As comarcas que hoje pertencem ao Paraná garantiram que não iam apoiar os revolucionários gaúchos, que ficariam neutros em troca da sua emancipação. No dia 29 de agosto de 1853, foi criado o Paraná. Curitiba, que havia sido fundada no início da colonização, passou a ser capital em 1854. Considerando a nomeação do estado, no ano de 2012 conclui-se que o estado do Paraná completa:

- a) 159 anos de nomeação.
- b) 153 anos de nomeação.
- c) 158 anos de nomeação.
- d) 170 anos de nomeação.

CONHECIMENTOS ESPECÍFICOS

16. Para qual finalidade usamos a ferramenta Outlook Express?

- a) Editar fotos pessoais e imagens.
- b) Editar vídeos.
- c) Editar e enviar e-mail
- d) Criar arquivos com extensão doc.

17. Utilizando a ferramenta Microsoft Word, quais teclas são utilizadas como atalho para ativar o recuso quebra de página?

- a) CTRL+ENTER
- b) CTRL+V
- c) CTRL+C
- d) CTRL+Z

18. Qual a função do recurso “Formatar Pincel”?

- a) Copiar a formatação de um local e aplicá-la a outro.
- b) Copiar a seleção e colocá-la na área de transferência.
- c) Colar o conteúdo na área de transferência.
- d) Recortar a seleção do documento e colocá-la na área de transferência.

19. Utilizando Microsoft Excel, qual das opções abaixo é INCORRETA sobre modos de exibição?

- a) O Modo de Exibição Normal exibe toda a planilha independente da área preenchida com dados ou não.
- b) O Modo de Exibição Layout da Página exibe o documento do modo como ficará na página impressa.
- c) O Modo de Exibição Visualizar Quebra de Página exibe uma prévia dos lugares onde as páginas irão quebrar quando o documento for impresso.
- d) O Modo de Exibição Layout da Web exibe o documento do modo como ficaria como uma página na Web.

20. Quais as teclas de atalho no Microsoft Word são utilizadas para colar o conteúdo na área de transferência?

- a) CTRL+C
- b) CTRL+V
- c) CTRL+B
- d) CTRL+Z

21. Quais as teclas de atalho no Outlook Express levam para a próxima mensagem não lida?

- a) CTRL+O
- b) CTRL+U
- c) CTRL+I
- d) CTRL+R

22. Referente ao Microsoft Excel, qual das alternativas abaixo é INCORRETA sobre a função da alça de preenchimento?

- a) Criar hiperlink.
- b) Copiar fórmulas atualizando as referências relativas.
- c) Sequenciar listas (dias de semana, meses do ano, datas, etc).
- d) Copiar conteúdos em sequência.

23. Sobre a forma do Correio Eletrônico (*E-mail*), pode-se afirmar que:

- a) É conveniente o envio de uma Folha de Rosto, ou Folha de identificação juntamente com a mensagem principal.
- b) Por oferecer certa rapidez na comunicação, o *e-mail* necessita obedecer a uma determinada estrutura.
- c) Por sua flexibilidade não há que se seguir determinada forma ao se elaborar um *e-mail*, o único cuidado que se deve ter é não fugir ao padrão de linguagem que deve ser empregado nas comunicações oficiais em geral.
- d) Deve ser leve e informal.

24. Em mensagens de *e-mail* profissionais, dentro de repartições públicas, NÃO se pode:

- a) Deixar de anexar um arquivo em todas as mensagens.
- b) Deixar de utilizar o recurso “Confirmação de leitura” ou de fazer tal solicitação no corpo da mensagem.
- c) Enviar mensagens com o campo “Assunto” preenchido.
- d) Utilizar linguagem padrão.

25. Sobre a finalidade do Memorando, pode-se afirmar que:

- a) É utilizado para comunicação entre órgãos da administração pública.
- b) Devido a sua finalidade, sua tramitação é burocrática.

- c) Pode ser utilizado para comunicação entre Ministros de Estado.
- d) É utilizado para tratar de assuntos administrativos, internamente, em determinado órgão.

26. Sobre a concordância com os pronomes utilizados nas comunicações oficiais, pode-se afirmar que:

- a) Nos pronomes que se iniciam por “Vossa”, a concordância dos outros termos dar-se-á na segunda pessoa do plural, como é o caso de tal pronome.
- b) Os pronomes possessivos aparecerão conjugados na segunda pessoa do discurso, dado o nível de formalidade do documento.
- c) Por mais que o pronome vocativo esteja em segunda pessoa, tanto do plural quanto do singular, os pronomes possessivos e os verbos aparecerão na forma da terceira pessoa do discurso.
- d) O uso de verbos e pronomes é facultativo em segunda ou terceira pessoa do discurso, com exceção do vocativo, que deverá sempre estar em terceira pessoa.

27. Dentre os itens abaixo, pode-se dizer que são itens que a linguagem das comunicações oficiais deve contemplar, EXCETO:

- a) Contemplar a norma culta da linguagem.
- b) Ser clara e de interpretação objetiva.
- c) Os rebuscamentos acadêmicos devem ser evitados.
- d) O uso de jargão.

28. São itens que devem compor qualquer comunicação oficial, EXCETO:

- a) Informalidade de tratamento.
- b) Impessoalidade.
- c) Formalidade no tratamento.
- d) Clareza e concisão.

29. O vocativo “Excelentíssimo Senhor”, utilizado nas correspondências endereçadas à chefia de poder, deverá ser usado para dirigir-se a qual das autoridades abaixo?

- a) Presidente do Congresso Nacional.
- b) Governador.
- c) Senador.
- d) Ministro.

30. Qual dos fatores abaixo NÃO favorece o uso do telegrama?

- a) Rapidez.
- b) Custo e superação tecnológica.
- c) Urgência na entrega da mensagem.
- d) Eficácia.

RASCUNHO

